

BIGPRINT Produktkatalog

GROSSFORMATIGE VISUELL-KOMMUNIKATIVE DRUCK-UND DISPLAY PRODUKTE



BIGPRINT
the BIG print company

GROSSFORMATIGE
VISUELL-KOMMUNIKATIVE
DRUCK- UND DISPLAY
PRODUKTE

GROSSFORMATIGE
VISUELL-KOMMUNIKATIVE
DRUCK- UND DISPLAY
PRODUKTE

GROSSFORMATIGE
VISUELL-KOMMUNIKATIVE
DRUCK- UND DISPLAY
PRODUKTE

GROSSFORMATIGE
VISUELL-KOMMUNIKATIVE
DRUCK- UND DISPLAY
PRODUKTE

GROSSFORMATIGE
VISUELL-KOMMUNIKATIVE
DRUCK- UND DISPLAY
PRODUKTE

GROSSFORMATIGE
VISUELL-KOMMUNIKATIVE
DRUCK- UND DISPLAY
PRODUKTE

GROSSFORMATIGE
VISUELL-KOMMUNIKATIVE
DRUCK- UND DISPLAY
PRODUKTE

GROSSFORMATIGE
VISUELL-KOMMUNIKATIVE
DRUCK- UND DISPLAY
PRODUKTE

GROSSFORMATIGE
VISUELL-KOMMUNIKATIVE
DRUCK- UND DISPLAY
PRODUKTE

GROSSFORMATIGE
VISUELL-KOMMUNIKATIVE
DRUCK- UND DISPLAY
PRODUKTE

GROSSFORMATIGE
VISUELL-KOMMUNIKATIVE
DRUCK- UND DISPLAY
PRODUKTE

GROSSFORMATIGE
VISUELL-KOMMUNIKATIVE
DRUCK- UND DISPLAY
PRODUKTE

GROSSFORMATIGE
VISUELL-KOMMUNIKATIVE
DRUCK- UND DISPLAY
PRODUKTE

GROSSFORMATIGE
VISUELL-KOMMUNIKATIVE
DRUCK- UND DISPLAY
PRODUKTE

GROSSFORMATIGE
VISUELL-KOMMUNIKATIVE
DRUCK- UND DISPLAY
PRODUKTE

GROSSFORMATIGE
VISUELL-KOMMUNIKATIVE
DRUCK- UND DISPLAY
PRODUKTE

GROSSFORMATIGE
VISUELL-KOMMUNIKATIVE
DRUCK- UND DISPLAY
PRODUKTE

GROSSFORMATIGE
VISUELL-KOMMUNIKATIVE
DRUCK- UND DISPLAY
PRODUKTE

GROSSFORMATIGE
VISUELL-KOMMUNIKATIVE
DRUCK- UND DISPLAY
PRODUKTE

BIGPRINT

the BIG print company



BIGPRINT Firmengruppe

P01xx
POS-Displays



P02xx
Werbeträger
für den Außen- und
Innenbereich



P03xx
Dekoration



P04xx
Messen und
Veranstaltungen



P05xx
Beschilderung



P06xx
Textilfahnen



P07xx
Roll-Up, Pop-Up,
Werbendisplays



P08xx
Verpackungs-
technologie



Produktcodes, Materialnum-
mern, Trägermaterialien,
Druckfarben, Hilfsstoffe,
Druckformate (Standards)



Inhaltsverzeichnis

Auflistung der Druckprodukte
nach Verwendungsbereich

Kapitel 1	P01xx POS-Displays Visuell-kommunikative Druckprodukte		Seite 1-8
Kapitel 2	P02xx Werbeträger für den Außen- und Innenbereich Visuell-kommunikative Druckprodukte		Seite 9-18
Kapitel 3	P03xx Dekoration Visuell-kommunikative Druckprodukte		Seite 19-22
Kapitel 4	P04xx Messen und Veranstaltungen Visuell-kommunikative Druckprodukte		Seite 23-24
Kapitel 5	P05xx Beschilderung Visuell-kommunikative Druckprodukte		Seite 25-26
Kapitel 6	P06xx Textilfahnen Visuell-kommunikative Druckprodukte		Seite 27-28
Kapitel 7	P07xx Roll-Up, Pop-Up, Werbedisplays Visuell-kommunikative Druckprodukte		Seite 29-30
Kapitel 8	P08xx Verpackungstechnologie Visuell-kommunikative Druckprodukte		Seite 31-32
Kapitel 9	Produktcodes, Materialnummern, Trägermaterialien, Drucktinten, Hilfsmittel, Standard Druckformate		Seite 33-51

Kapitel 1 **P01xx POS-Displays** Visuell-kommunikative Druckprodukte



shutterstock

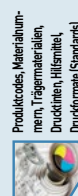
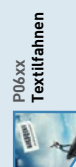
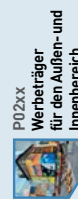



POS-Displays sind attraktive Präsentationssysteme für die unterschiedlichsten Produkte, sie dienen der Verkaufsförderung am POS. Sie werden im Einzelhandel häufig zur Präsentation von Kleinartikeln, von Artikeln für den Spontankauf (Reiz- oder Impulskauf) und für den Verkauf von Saisonartikeln eingesetzt. Zumeist sind sie aus bedruckter Wellpappe hergestellt. Ihre Attraktivität besteht darin, dass sie – im Vergleich zu herkömmlichen Präsentationssystemen – sehr auffällig sind. Die hiermit dargebotenen Produkte erlangen somit beim Kunden eine viel höhere Aufmerksamkeit.



Produktcode|**Bezeichnung**
P0101|**Bodendisplay**

Material: **Wellpappe**

Individueller Code: **P0101-M02303**
(P: Produktcode, M: Materialnummer)

Materialalternativen zum dargestellten Produkt siehe **Kapitel 9.2., Seite 35-47**

1200 dpi (Fotoqualität)
UV-härtende Tinte

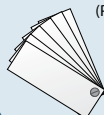

Material: **Polypropylen Platte**

Individueller Code: **P0101-M02110**
(P: Produktcode, M: Materialnummer)

Materialalternativen zum dargestellten Produkt siehe **Kapitel 9.2., Seite 35-47**

1200 dpi (Fotoqualität)
UV-härtende Tinte



Produktcode|**Bezeichnung**
P0102|**Dispenser, Tischaufsteller**

Material: **Wellpappe**

Individueller Code: **P0102-M02303**
(P: Produktcode, M: Materialnummer)

Materialalternativen zum dargestellten Produkt siehe **Kapitel 9.2., Seite 35-47**

1200 dpi (Fotoqualität)
UV-härtende Tinte

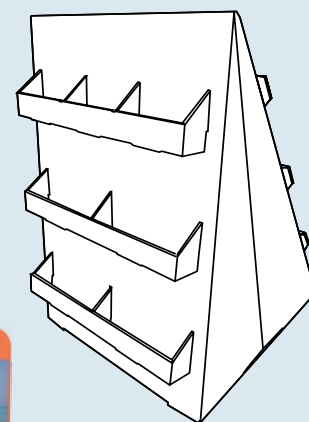
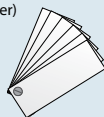

Produktcode|Bezeichnung P0103|Easy-going Display

Einfach und in wenigen Schritten aufgestellt, mit eingebauter Fixierung.

Material: **Wellpappe**

Individueller Code: **P0103-M02303**
(P: Produktcode, M: Materialnummer)

Materialalternativen zum dargestellten Produkt siehe **Kapitel 9.2., Seite 35-47**

1200 dpi (Fotoqualität)
UV-härtende Tinte

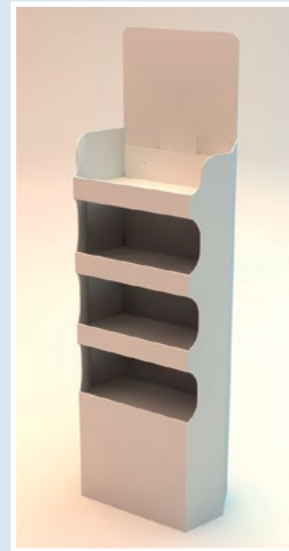
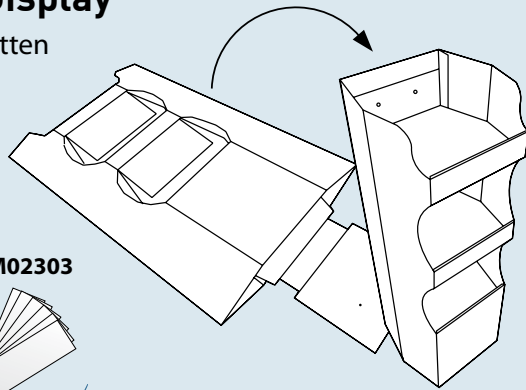

Produktcode|Bezeichnung P0104|Ladendisplay

Aufgeklappt und aufgebaut (Fixierung inklusive).

Material: **Wellpappe**

Individueller Code: **P0104-M02303**
(P: Produktcode, M: Materialnummer)

Materialalternativen zum dargestellten Produkt siehe **Kapitel 9.2., Seite 35-47**

1200 dpi (Fotoqualität)
UV-härtende Tinte



Produktcode|Bezeichnung P0105|Schüttendisplay

Zur Präsentation von in Säckchen, Karton o. ä. verpackten Produkten.

Material: **Wellpappe**

Individueller Code: **P0105-M02303**
(P: Produktcode, M: Materialnummer)

Materialalternativen zum dargestellten Produkt siehe **Kapitel 9.2., Seite 35-47**

1200 dpi (Fotoqualität)
UV-härtende Tinte

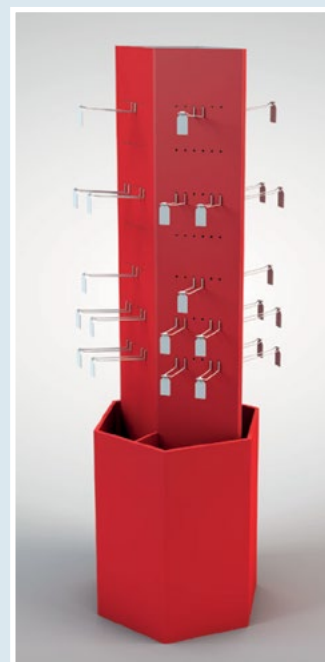
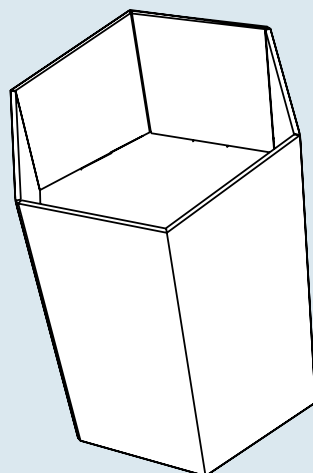

P01xx
POS-Displays



P02xx
Werbeträger
für den Außen- und
Innenbereich



P03xx
Dekoration



P04xx
Messen und
Veranstaltungen



P05xx
Beschilderung



P06xx
Textilfahnen



P07xx
Roll-Up, Pop-Up,
Werbedisplays



P08xx
Verpackungs-
technologie



Produktcodes, Materialnum-
mern, Trägermaterialien,
Druckfarben, Hilfsmittel,
Druckformate (Standards)



Produktcode|**Bezeichnung**
P0106|**Individual-Display**

Individuelles Design und kreative
Lösungen als Blickfang am POS.



Material: **Wellpappe**

Individueller Code: **P0106-M02303**
(P: Produktcode, M: Materialnummer)

Materialalternativen zum
dargestellten Produkt siehe
Kapitel 9.2., Seite 35-47



1200 dpi (Fotoqualität)
UV-härtende Tinte

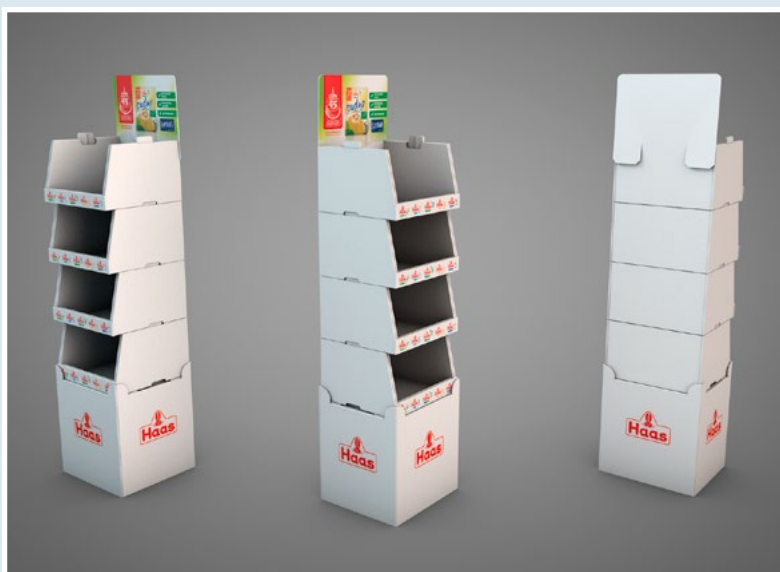

Produktcode|**Bezeichnung**
P0107|**Modulares Display**

Erweiterungsfähiges Display,
angepasst an Aufstellungsort
und Produktvolumen.

Material: **Wellpappe**

Individueller Code: **P0107-M02303**
(P: Produktcode, M: Materialnummer)

Materialalternativen zum
dargestellten Produkt siehe
Kapitel 9.2., Seite 35-47



1200 dpi (Fotoqualität)
UV-härtende Tinte

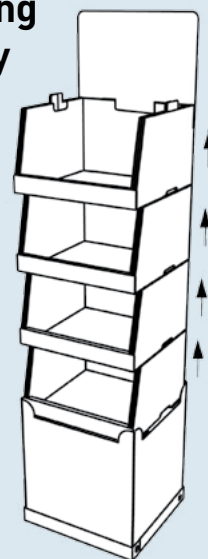

Produktcode|**Bezeichnung**
P0108|**Display-Insel**

Zu Präsentationszwecken
gleicher Marken oder gleicher
Produktgruppen eines
Herstellers am POS.

Material: **Wellpappe**

Individueller Code: **P0108-M02303**
(P: Produktcode, M: Materialnummer)

Materialalternativen zum
dargestellten Produkt siehe
Kapitel 9.2., Seite 35-47



1200 dpi (Fotoqualität)
UV-härtende Tinte

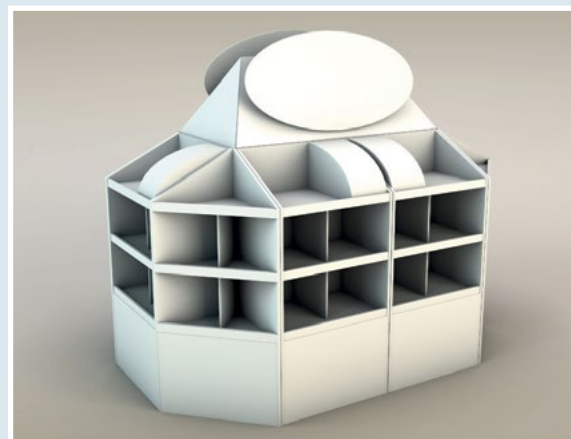



Produktcode|Bezeichnung P0109|Kosmetik-Display

Material: **Wellpappe**

Individueller Code: **P0109-M02303**

(P: Produktcode, M: Materialnummer)

Materialalternativen zum
dargestellten Produkt siehe
Kapitel 9.2., Seite 35-47



1200 dpi (Fotoqualität)
UV-härtende Tinte

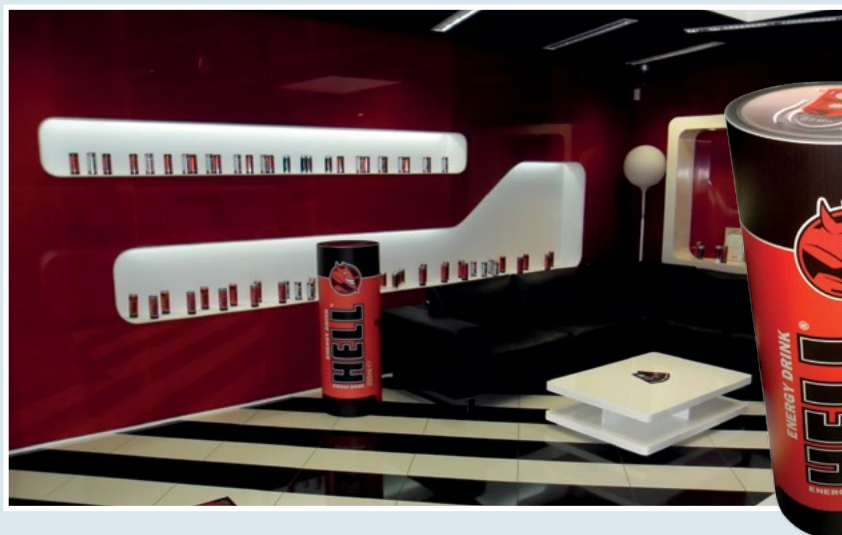
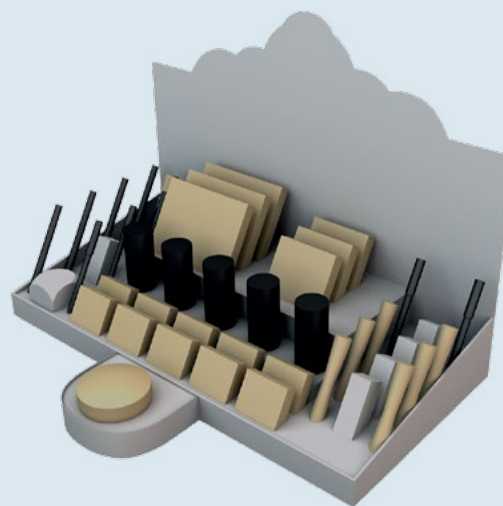

Produktcode|Bezeichnung P0110|Originalgetreue Produktimitation

Material: **Polypropylen
Rollenpaneele**

Individueller Code: **P0110-M02111**

(P: Produktcode, M: Materialnummer)

Materialalternativen zum
dargestellten Produkt siehe
Kapitel 9.2., Seite 35-47



1200 dpi (Fotoqualität)
UV-härtende Tinte

Produktcode|Bezeichnung P0111|Attrappe | Standy

Bedruckter Werbeträger mit Rückenstütze.
Ziel: Eindrucksvolle Präsentation von Produkten,
und Dienstleistungen o. ä. mit hohem Aufmerksamkeitsgrad.

Material: **PVC Hartschaumplatte**

Individueller Code: **P0111-M02101**

(P: Produktcode, M: Materialnummer)

Materialalternativen zum
dargestellten Produkt siehe
Kapitel 9.2., Seite 35-47

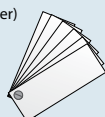

1200 dpi (Fotoqualität)
UV-härtende Tinte



Produktcode|**Bezeichnung**
P0112|**3D-Attrappe**

Nachbildung des Originalproduktes.

Material: **Wellpappe**

Individueller Code: **P0112-M02303**
(P: Produktcode, M: Materialnummer)

Materialalternativen zum dargestellten Produkt siehe **Kapitel 9.2., Seite 35-47**

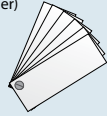

1200 dpi (Fotoqualität)
UV-härtende Tinte



Produktcode|**Bezeichnung**
P0113|**Thekendisplay**



Material: **Vollpappe**

Individueller Code: **P0113-M02302**
(P: Produktcode, M: Materialnummer)

Materialalternativen zum dargestellten Produkt siehe **Kapitel 9.2., Seite 35-47**



1200 dpi (Fotoqualität)
UV-härtende Tinte



Produktcode|**Bezeichnung**
P0114|**Regalstreifen**

An den Regalen befestigt. Hilft Kunden bei der Orientierung und vermittelt Werbebotschaft.

Material: **Posterpapier stärkeres**

Individueller Code: **P0114-M01503**
P0115-M01503

(P: Produktcode, M: Materialnummer)

Materialalternativen zum dargestellten Produkt siehe **Kapitel 9.2., Seite 35-47**

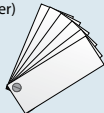

1200 dpi (Fotoqualität)
UV-härtende Tinte



Produktcode|**Bezeichnung**
P0116|**Wobbler**

Bewegliches Miniplakat für die Platzierung am Warenträger im Handel zur Aufmerksamkeitssteigerung.



Material: **Polypropylen Film weiss**

Individueller Code: **P0116-M01606**
(P: Produktcode, M: Materialnummer)

Materialalternativen zum dargestellten Produkt siehe **Kapitel 9.2., Seite 35-47**

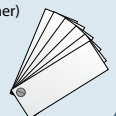

1200 dpi (Fotoqualität)
UV-härtende Tinte

Produktcode|**Bezeichnung**
P0115|**Regalfahne**

An den Regalsystemen befestigter Eye-Catcher (Blickfang), der die Aufmerksamkeit des Betrachters auf eine bestimmte Werbebotschaft lenken soll.

Produktcode|Bezeichnung P0117|Deckenhänger

Montagefertige, zweiseitig bedruckte Innenbeschilderung zur Verkaufsförderung.



Material: **PVC Hartschaumplatte**

Individueller Code: **P0117-M02101**
(P: Produktcode, M: Materialnummer)

Materialalternativen zum dargestellten Produkt siehe **Kapitel 9.2., Seite 35-47**

1200 dpi (Fotoqualität)
UV-härtende Tinte

Material: **City Light Papier**

Individueller Code: **P0118-M01502**
(P: Produktcode, M: Materialnummer)

Materialalternativen zum dargestellten Produkt siehe **Kapitel 9.2., Seite 35-47**

720 bis 1440 dpi (Fotoqualität)
UV-härtende Tinte,
Tinte auf Lösungsmittel



Produktcode|Bezeichnung P0118|Kundenstopper

Platziert am POS (vor oder im Shop, im Schaufenster o. ä.), mit dem Ziel, die Kundenaufmerksamkeit auf die hier präsentierten Produkte oder Dienstleistungen zu lenken. Der Schnellklapprahmen ermöglicht einen einfachen und raschen Wechsel des Werbemittels. Eine Folie deckt den Druck ab und schützt somit vor Witterungseinflüssen.

Produktcode|Bezeichnung P0119|Lichtschrankenummantelung bei Ein- und Ausgängen

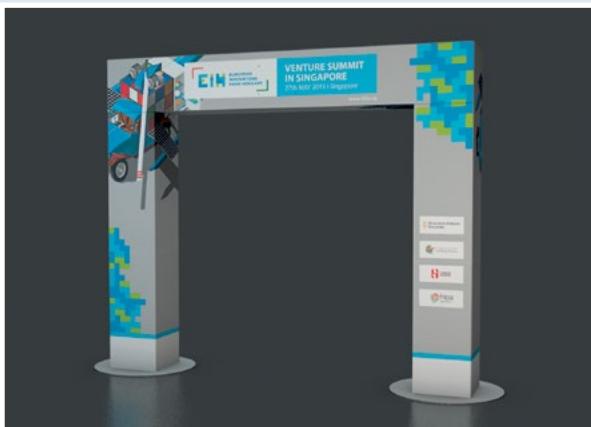

Produktcode|Bezeichnung P0120|Verkleidung von Warensicherungssystemen bei Ein- und Ausgängen



Material: **Wellpappe**

Individueller Code: **P0119-M02303**
P0120-M02303
(P: Produktcode, M: Materialnummer)

Materialalternativen zum dargestellten Produkt siehe **Kapitel 9.2., Seite 35-47**

1200 dpi (Fotoqualität)
UV-härtende Tinte

Produktcode|Bezeichnung P0121|Paletten-Insel

Vieler Orts wird die Liefer-Palette direkt als Verkaufs-/Präsentationsstand genutzt. Durch eine individuell gestaltete Verkleidung verleiht man der ursprünglich eher unattraktiven Präsentationsfläche optisch ein außergewöhnliches Erscheinungsbild und erhöht damit die Aufmerksamkeit auf die hier dargebotene Ware.

Material: **Wellpappe**

Individueller Code: **P0121-M02303**
(P: Produktcode, M: Materialnummer)

Materialalternativen zum dargestellten Produkt siehe **Kapitel 9.2., Seite 35-47**

1200 dpi (Fotoqualität)
UV-härtende Tinte





Produktcode|**Bezeichnung**
P0122|**Paletten-Ummantelung**

Beliebter Artikel zum Verhüllen von Paletten, zumeist mit Aufdruck und speziellem Design.

Material: **Wellpappe**

Individueller Code: **P0122-M02303**
(P: Produktcode, M: Materialnummer)

Materialalternativen zum dargestellten Produkt siehe **Kapitel 9.2., Seite 35-47**

1200 dpi (Fotoqualität)
UV-härtende Tinte

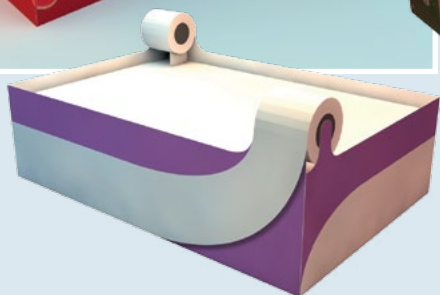

Produktcode|**Bezeichnung**
P0123|**Wellpappenmöbel**

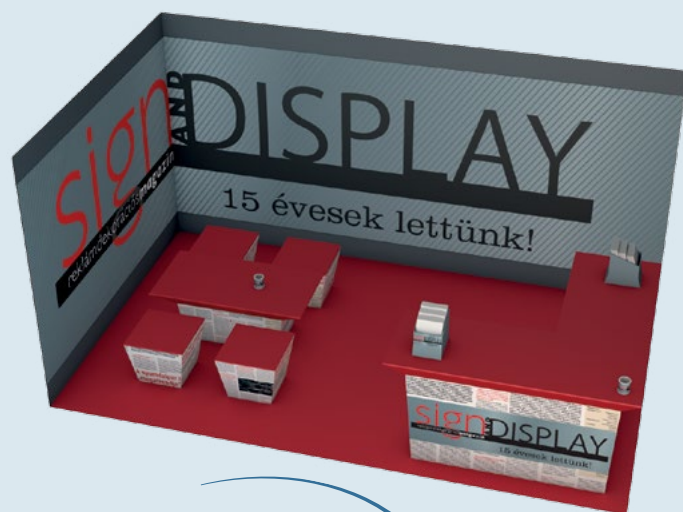

Material: **Wellpappe**

Individueller Code: **P0123-M02303**
(P: Produktcode, M: Materialnummer)

Materialalternativen zum dargestellten Produkt siehe **Kapitel 9.2., Seite 35-47**

1200 dpi (Fotoqualität)
UV-härtende Tinte

Produktcode|**Bezeichnung**
P0124|**Prospektdispenser**

Für Prospekte, Broschüren o. ä., in einfacher oder ganz individueller Ausführung.

Material: **Wellpappe**

Individueller Code: **P0124-M02303**
(P: Produktcode, M: Materialnummer)

Materialalternativen zum dargestellten Produkt siehe **Kapitel 9.2., Seite 35-47**

1200 dpi (Fotoqualität)
UV-härtende Tinte



Kapitel 2 P02xx Werbeträger für den Außen- und Innenbereich Visuell-kommunikative Druckprodukte



shutterstock

P02xx
Werbeträger
für den Außen- und
Innenbereich

P03xx
Dekoration

P04xx
Messen und
Veranstaltungen

P05xx
Beschilderung

P06xx
Textilfahnen

P07xx
Roll-Up, Pop-Up,
Werbedisplays

P08xx
Verpackungs-
technologie

Produktcodes, Materialnum-
mern, Trägermaterialien,
Druckfarben, Hilfsmittel,
Druckformate (Standards)

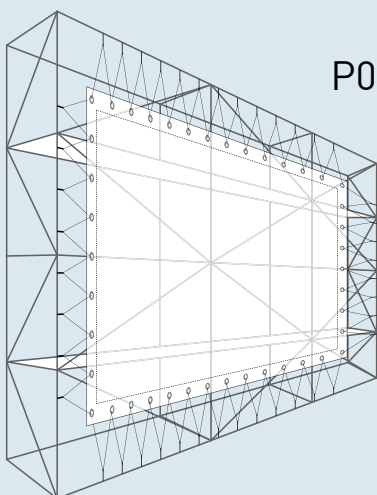

Produktcode|**Bezeichnung**
P0201|Mesh-Werbepbanner oder
PVC-Gitternetzplane für die Befestigung
 mittels Expanderseil auf einem Gerüst

Material: **PVC Gitternetzplane (Mesh)**

Individueller Code: **P0201-M01201**
 (P: Produktcode, M: Materialnummer)

Materialalternativen zum
 dargestellten Produkt siehe
Kapitel 9.2., Seite 35-47

600 dpi (Qualität: Medium)
 Haltbarkeitsgarantie: max. 5 Jahre im Außenbereich
 UV-härtende Tinte, Tinten auf Lösungsmittel

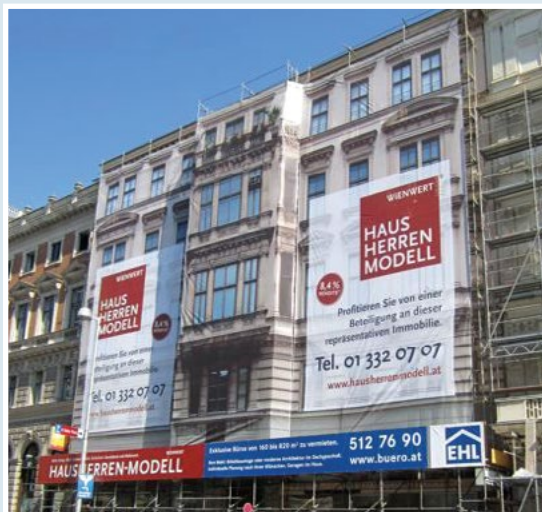
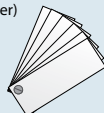

Das Mesh-Werbepbanner ist ein luftdurchlässiges und perforiertes Gitternetz-Gewebe aus PVC, eine höhere Widerstandsfähigkeit gegenüber Wind ist somit gegeben. Dank seiner Struktur ist Mesh das optimale Trägermaterial für Großformatdrucke und demzufolge bestens für die Platzierung auf Gerüsten o. ä. geeignet. Eine Druckbreite bis zu 5 Metern (in einem Stück) ermöglicht, dass das gesamte Druckbild (bei übergroßen Werbeflächen) nur aus wenigen Teilen zusammengesetzt (verschweißt) werden kann und infolgedessen stilvoller aussieht.

Konfektion: auf Format geschnitten, verschweißt, **gesäumt (randverstärkt)**, **geöst**, mit **Hohlraum**, mit **Keder**.



Produktcode|**Bezeichnung**
P0202|Mesh-Werbepbanner oder **PVC-Gitter-**
netzplane für die Befestigung mittels Expanderseil
 an einer vorhandenen Stahlkonstruktion

Material: **PVC Gitternetzplane (Mesh)**

Individueller Code: **P0202-M01201**
 (P: Produktcode, M: Materialnummer)

Materialalternativen zum
 dargestellten Produkt siehe
Kapitel 9.2., Seite 35-47

600 dpi (Qualität: Medium)
 Haltbarkeitsgarantie: max. 5 Jahre im Außenbereich
 UV-härtende Tinte, Tinten auf Lösungsmittel

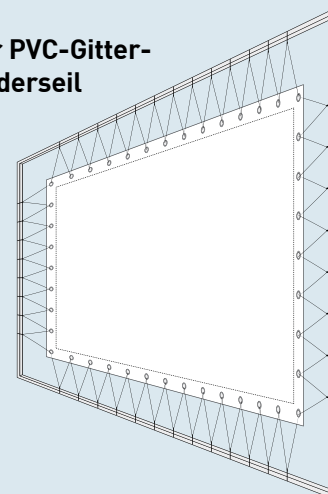
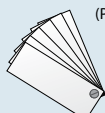

Produktcode|**Bezeichnung**
P0203|Werbepbanner mit Drahtseilzügen
 an eine Wand befestigt

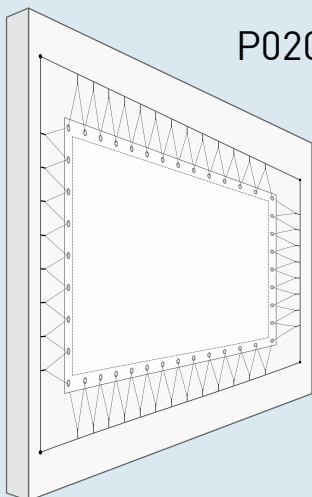

Material: **PVC Gitternetzplane (Mesh)**

Individueller Code: **P0203-M01201**
 (P: Produktcode, M: Materialnummer)

Materialalternativen zum
 dargestellten Produkt siehe
Kapitel 9.2., Seite 35-47

600 dpi (Qualität: Medium)
 Haltbarkeitsgarantie: max. 5 Jahre im Außenbereich
 UV-härtende Tinte, Tinten auf Lösungsmittel

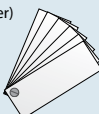



Produktcode|Bezeichnung
P0204|PVC-Frontlit-Werbepanner an Gebäuden (auf Mauerwerk, Brandschutzwänden, auf Dachkonstruktionen o.ä.)

Die Werbepanner werden aus Frontlit -PVC hergestellt und sind nachhaltig witterungsbeständig.

Konfektion:

auf Format geschnitten, verschweißt,
gesäumt (randverstärkt), geöst,
mit Hohlraum, mit Keder.

Material: **PVC Frontlit**

Individueller Code: **P0204-M01101**
 (P: Produktcode, M: Materialnummer)

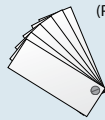

Materialalternativen zum dargestellten Produkt siehe
Kapitel 9.2., Seite 35-47

600 dpi (Qualität: Medium)
 Haltbarkeitsgarantie: max. 5 Jahre im Außenbereich
 UV-härtende Tinte, Tinten auf Lösungsmittel

P02xx
 Werbeträger
 für den Außen- und
 Innenbereich



Produktcode|Bezeichnung
P0205|Dach- oder Fassadenwerbung

Material: **PVC Banner - lichtgesperrt**

Individueller Code: **P0205-M01103**
 (P: Produktcode, M: Materialnummer)

Materialalternativen zum dargestellten Produkt siehe
Kapitel 9.2., Seite 35-47

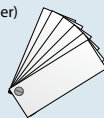

600 dpi (Qualität: Medium)
 Haltbarkeitsgarantie: max. 5 Jahre im Außenbereich
 UV-härtende Tinte, Tinten auf Lösungsmittel



P03xx
 Dekoration

P04xx
 Messen und
 Veranstaltungen

P05xx
 Beschilderung

Produktcode|Bezeichnung
P0206|PVC-Werbepanner für den Außen- und Innenbereich, abgehängt oder verspannt, 1-seitig

Produktcode|Bezeichnung
P0207|PVC-Werbepanner für den Außen- und Innenbereich, abgehängt oder verspannt, 2-seitig

Werbepanner aus Blockout PVC-Plane, blickdicht durch eine Sperrschicht im Kern der Plane – optimal für doppel-seitigen Druck.



Material: **PVC Banner - lichtgesperrt**
 Individueller Code: **P0206-M01103**
P0207-M01103

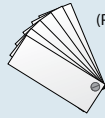

(P: Produktcode, M: Materialnummer)
 Materialalternativen zum dargestellten Produkt siehe
Kapitel 9.2., Seite 35-47

600 dpi (Qualität: Medium)
 Haltbarkeitsgarantie: max. 5 Jahre im Außenbereich
 UV-härtende Tinte, Tinten auf Lösungsmittel

P06xx
 Textilfahnen

P07xx
 Roll-Up, Pop-Up,
 Werbedisplays

P08xx
 Verpackungs-
 technologie

Produktcodes, Materialnum-
 mern, Trägermaterialien,
 Druckzeiten, Hilfsmittel,
 Druckformate (Standards)

Produktcode|Bezeichnung

P0208|Unipole, die 1-, 2-, 3-seitige Werbetafel

Unipole ist eine auf hochfrequentierten Plätzen positionierte und somit gut sichtbare großformatige Werbetafel (teils mehrseitig und beleuchtet).

Material: **PVC Backlit**

Individueller Code: **P0208-M01102**

(P: Produktcode, M: Materialnummer)

Materialalternativen zum dargestellten Produkt siehe **Kapitel 9.2., Seite 35-47**

600 dpi (Qualität: Medium)
Haltbarkeitsgarantie: max. 5 Jahre im Außenbereich
UV-härtende Tinte, Tinten auf Lösungsmittel

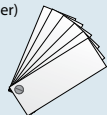

Produktcode|Bezeichnung

P0209|Backlit-Leuchtkästen (von hinten beleuchtet)

Backlit-Platten montiert auf großformatigen Leuchtkörpern. Erhöhte Tintenmenge oder das beidseitige bedrucken des Trägermaterials gewährleistet eine optimale Durchleuchtung und sorgt für strahlende Farben.

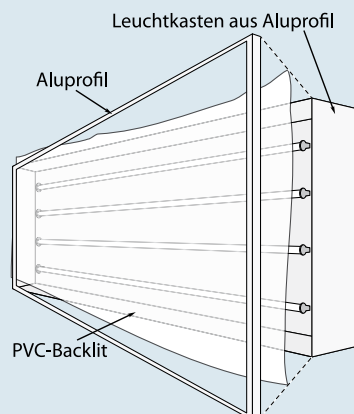

Material: **PVC Backlit**

Individueller Code: **P0209-M01102**

(P: Produktcode, M: Materialnummer)

Materialalternativen zum dargestellten Produkt siehe **Kapitel 9.2., Seite 35-47**

600 dpi (Qualität: Medium)
Haltbarkeitsgarantie: max. 5 Jahre im Außenbereich
UV-härtende Tinte, Tinten auf Lösungsmittel

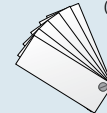

Produktcode|Bezeichnung

P0210|Acrylscheiben-Leuchtkästen (von hinten beleuchtet)

Mit Folie verklebte Acrylplatten, montiert in großformatige Leuchtkörper.

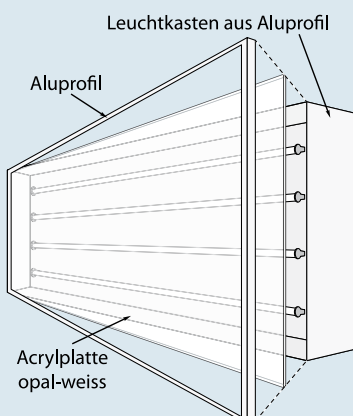

Material: **Acrylplatte weiss opal # 'Plexi'**
Selbstklebefolie Haltbarkeit 5-7 Jahre weiss

Individueller Code: **P0210-M02103-M01304**

(P: Produktcode, M: Materialnummer)

Materialalternativen zum dargestellten Produkt siehe **Kapitel 9.2., Seite 35-47**

720 bis 1440 dpi (Fotoqualität)
UV-härtende Tinte,
Tinte auf Lösungsmittel



Produktcode|Bezeichnung P0211|Totemsäule (Pylon)

1- oder 2-seitig,
auf Totemsäule/
Pylon affichierter
Werbedruck

Material: **PVC Frontlit**

Individueller Code: **P0211-M01101**
(P: Produktcode, M: Materialnummer)

Materialalternativen zum
dargestellten Produkt siehe
Kapitel 9.2., Seite 35-47

600 dpi (Qualität: Medium)
Haltbarkeitsgarantie: max. 5 Jahre im Außenbereich
UV-härtende Tinte, Tinten auf Lösungsmittel



P02xx
Werbeträger
für den Außen- und
Innenbereich

P03xx
Dekoration

P04xx
Messen und
Veranstaltungen

P05xx
Beschilderung

P06xx
Textilfahnen

P07xx
Roll-Up, Pop-Up,
Werbedisplays

P08xx
Verpackungs-
technologie

Produktcodes, Materialnum-
mern, Trägermaterialien,
Drucktinten, Hilfsmittel,
Druckformate (Standards)

Produktcode|Bezeichnung P0212|Aufblasbarer Werbeträger - originalgetreuer Nachbau

Aufblasbare Werbeträger dienen als
hervorragende Werbemittel für die
unterschiedlichsten Einsatzzwecke.
Die überdimensionalen 3D-Nachbil-
dungen von Originalprodukten sind
schon von weitem sichtbar und da-
durch sehr auffällig, weiters sind sie
wiederverwendbar.

Material: **PVC Leicht - Frontlit Light**

Individueller Code: **P0212-M01106**
(P: Produktcode, M: Materialnummer)

Materialalternativen zum
dargestellten Produkt siehe
Kapitel 9.2., Seite 35-47

600 dpi (Qualität: Medium)
Haltbarkeitsgarantie: max. 5 Jahre im Außenbereich
UV-härtende Tinte, Tinten auf Lösungsmittel



Material: **Selbstklebefolie perforiert
(one way vision) für Glasflächen**

Individueller Code: **P0213-M01306**
(P: Produktcode, M: Materialnummer)

Materialalternativen zum
dargestellten Produkt siehe
Kapitel 9.2., Seite 35-47

300 dpi (Plakatqualität)
Tinten auf Lösungsmittel



Produktcode|Bezeichnung P0213|Perforierte Folie für die Kaschierung von Glasflächen

Die Rückseite der 40% siebartig perforierten
Folie ist schwarz, dadurch ist die äußere Um-
gebung von innen gut sichtbar. Das Motiv ist nur
von Außen- bzw. Frontseite sichtbar und der
Blick ins Innere ist geblockt.

Produktcode|Bezeichnung P0214|Schaufensteraufkleber - wasserklar, transparente oder one way vision

Bei wasserklaren Selbstklebefolien wird
weiss hinterdruckt. Die weisse Fläche dient
als Deckschicht, somit ist das Motiv nicht
durchscheinend und die Farben bleiben
strahlend.



Material: **Selbstklebefolie Haltbarkeit
1-3 Jahre transparent wasserklar**

Individueller Code: **P0214-M01302**
(P: Produktcode, M: Materialnummer)

Materialalternativen zum
dargestellten Produkt siehe
Kapitel 9.2., Seite 35-47

720 bis 1440 dpi (Fotoqualität)
Haltbarkeitsgarantie: max. 3 Jahre im Außenbereich
UV-härtende Tinte, Tinten auf Lösungsmittel

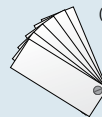

Produktcode|Bezeichnung
P0215|Großflächenplakat oder Billboard -
Platten, Blueback-Papier
oder Folie bis max.
12 m² Fläche

Eine der effektivsten Werbeflächen in der Öffentlichkeit, eine optimale Möglichkeit um die Zielgruppe zu erreichen.

Material: **Affichenpapier (Blueback-Papier)**
 Individueller Code: **P0215-M01501**
 (P: Produktcode, M: Materialnummer)
 Materialalternativen zum dargestellten Produkt siehe **Kapitel 9.2., Seite 35-47**

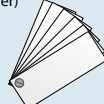

300 dpi (Plakatqualität)
 Tinten auf Lösungsmittel



Produktcode|Bezeichnung
P0216|Megaboard - Platten,
Blueback-Papier oder
Folie ab 12 m² Fläche

Material: **Affichenpapier (Blueback-Papier)**
 Individueller Code: **P0216-M01501**
 (P: Produktcode, M: Materialnummer)
 Materialalternativen zum dargestellten Produkt siehe **Kapitel 9.2., Seite 35-47**



300 dpi (Plakatqualität)
 Tinten auf Lösungsmittel

Produktcode|Bezeichnung
P0217|Prisma-Plakat - Blueback Papier oder Folie

Prisma Plakate sind die dritte Dimension in der Plakatwerbung. Durch das Weiterklappen der Prismen (Plakatsegmente) wechselt Ihr Sujet in Sekundenschnelle. Dadurch wird das Prisma-Plakat zu einem interessanten und auffälligen Werbeträger, der gleichzeitig auch sehr effektiv ist, da auf einer Werbefläche drei verschiedene Sujets präsentiert werden können.

Material: **Affichenpapier (Blueback-Papier)**
 Individueller Code: **P0217-M01501**
 (P: Produktcode, M: Materialnummer)
 Materialalternativen zum dargestellten Produkt siehe **Kapitel 9.2., Seite 35-47**

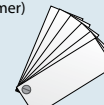

300 dpi (Plakatqualität)
 Tinten auf Lösungsmittel



Material: **City Light Papier**
 Individueller Code: **P0218-M01502**
 (P: Produktcode, M: Materialnummer)
 Materialalternativen zum dargestellten Produkt siehe **Kapitel 9.2., Seite 35-47**

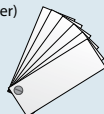

300 dpi (Plakatqualität)
 720 dpi (Fotoqualität)
 Tinte auf Lösungsmittel



Produktcode|Bezeichnung
P0218|City Light-Plakate

City Light-Plakate werden in hochwertigen, verschließbaren, Standard-Leuchtkästen (118,5 x 175,0 cm) platziert. In erster Linie spricht man damit Personen auf der Straße (speziell Passanten) an. Somit können mittels des Werbesujets auch detailliertere Botschaften vermittelt werden. Dank der Hinterleuchtung sind City Light-Plakate auch im Dunklen sehr gut sichtbar.



Produktcode|Bezeichnung P0219|Litfaßsäule, Pylone

Material: **Affichenpapier (Blueback-Papier)**
 Individueller Code: **P0219-M01501**
 (P: Produktcode, M: Materialnummer)

Materialalternativen zum dargestellten Produkt siehe **Kapitel 9.2., Seite 35-47**

300 dpi (Plakatqualität)
 720 dpi (Fotoqualität)
 Tinte auf Lösungsmittel

Als Werbe-Medium im öffentlichen Raum sind Litfaßsäulen der absolute Hingucker. Plakate in unterschiedlichen Größen, wie z.B. A0, A1, A2, B0, B1, B2 bzw. Banner können darauf angebracht werden. Litfaßsäulen sind zumeist sehr prominent platziert, auf Plätzen wo kein anderer Werbeträger eine Genehmigung findet.

P02xx Werbeträger für den Außen- und Innenbereich

P03xx Dekoration

P04xx Messen und Veranstaltungen

P05xx Beschilderung

P06xx Texttitelfahren

P07xx Roll-Up, Pop-Up, Werbendisplays

P08xx Verpackungstechnologie

Produktcodes, Materialnummern, Trägermaterialien, Drucktinten, Hilfsmittel, Druckformate (Standards)

Produktcode|Bezeichnung P0220|Verkehrsmittelwerbung - für Massenverkehrsmittel wie Busse, Straßenbahnen, Obusse, U-Bahnen, S-Bahnen

Diese Art der Werbung auf ständig sich bewegendem Massenverkehrsmitteln erzielt ebenfalls eine hohe Aufmerksamkeit in der Zielgruppe. Verkehrsmittelwerbung ist eine beliebte und effektive Form der Außenwerbung.



Material: **Selbstklebefolie**
Haltbarkeit 1-3 Jahre weiss
 Individueller Code: **P0220-M01301**
 (P: Produktcode, M: Materialnummer)

Materialalternativen zum dargestellten Produkt siehe **Kapitel 9.2., Seite 35-47**

300 dpi (Plakatqualität)
 720 dpi (Fotoqualität)
 Tinte auf Lösungsmittel



Produktcode|Bezeichnung P0221|Werbe-Lokomotiven

Bei einer Respekt einflößenden, große Distanzen überwindenden und noch dazu kreativ gebrandeten Werbe-Lok fällt es nicht schwer, die Aufmerksamkeit der Betrachter auf die Werbebotschaft zu lenken.

Material: **Selbstklebefolie Fahrzeugvollverklebung**
 Individueller Code: **P0221-M01305**
 (P: Produktcode, M: Materialnummer)

Materialalternativen zum dargestellten Produkt siehe **Kapitel 9.2., Seite 35-47**

720 bis 1440 dpi (Fotoqualität)
 Haltbarkeitsgarantie: max. 5 Jahre im Außenbereich
 Tinten auf Lösungsmittel





Produktcode|Bezeichnung P0222| Flottenwerbung (Fahrzeugbeschriftung) - Verklebung von PKW's

Firmenfahrzeuge sind der ideale Werbeträger für jedes Unternehmen. Sie bieten eine dauerhafte, bewegliche Werbefläche bei geringem Kostenaufwand. Ihre Werbebotschaft kann irgendwohin vermittelt werden und erreicht unzählige Menschen. Bei einer Komplettfolierung sind die Fahrzeuge dank des 3D-Laminats noch dazu vor Kratzern geschützt, der Lack bleibt unbeschädigt.



Material: **Selbstklebefolie**
Fahrzeugvollverklebung
Individueller Code: **P0222-M01305**
(P: Produktcode, M: Materialnummer)
Materialalternativen zum
dargestellten Produkt siehe
Kapitel 9.2., Seite 35-47

720 bis 1440 dpi (Fotoqualität)
Haltbarkeitsgarantie:
max. 5 Jahre im Außenbereich
Tinten auf Lösungsmittel

Produktcode|Bezeichnung P0223| Flottenwerbung (Fahrzeugbeschriftung) - Verklebung von Transportern, Vans und Bussen



Material: **Selbstklebefolie**
Fahrzeugvollverklebung
Individueller Code: **P0223-M01305**
(P: Produktcode, M: Materialnummer)
Materialalternativen zum
dargestellten Produkt siehe
Kapitel 9.2., Seite 35-47

720 bis 1440 dpi (Fotoqualität)
Haltbarkeitsgarantie:
max. 5 Jahre im Außenbereich
Tinten auf Lösungsmittel



Produktcode|Bezeichnung P0224| Flottenwerbung (Fahrzeugbeschriftung) - Werbeplanen für Nutzfahrzeuge

Material: **PVC Schwer - LKW Plane**
Individueller Code: **P0224-M01104**
(P: Produktcode, M: Materialnummer)
Materialalternativen zum
dargestellten Produkt siehe
Kapitel 9.2., Seite 35-47

600 dpi (Qualität: Medium)
Haltbarkeitsgarantie: max. 5 Jahre im Außenbereich
UV-härtende Tinte, Tinten auf Lösungsmittel





Material: **PVC Schwer - LKW Plane**

Individueller Code: **P0225-M01104**
(P: Produktcode, M: Materialnummer)



Materialalternativen zum dargestellten Produkt siehe **Kapitel 9.2., Seite 35-47**

600 dpi (Qualität: Medium)

Haltbarkeitsgarantie: max. 5 Jahre im Außenbereich
UV-härtende Tinte, Tinten auf Lösungsmittel

Produktcode|Bezeichnung P0225| **Flottenwerbung (Fahrzeugbeschriftung) - Werbeplänen für LKW**



Produktcode|Bezeichnung P0226| **Flottenwerbung (Fahrzeugbeschriftung) - Werbeplänen für Nutzfahrzeuge mit Befestigungsrahmen**



Material: **PVC Schwer - LKW Plane**

Individueller Code: **P0226-M01104**
(P: Produktcode, M: Materialnummer)

Materialalternativen zum dargestellten Produkt siehe **Kapitel 9.2., Seite 35-47**

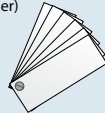

600 dpi (Qualität: Medium)
Haltbarkeitsgarantie: max. 5 Jahre im Außenbereich
UV-härtende Tinte, Tinten auf Lösungsmittel



Produktcode|Bezeichnung P0227| **Flottenwerbung (Fahrzeugbeschriftung) - Folienverklebung auf Nutzfahrzeugen**

Material: **Selbstklebefolie**
Haltbarkeit 5-7 Jahre weiss

Individueller Code: **P0227-M01304**
(P: Produktcode, M: Materialnummer)

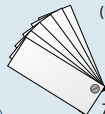

Materialalternativen zum dargestellten Produkt siehe **Kapitel 9.2., Seite 35-47**

720 bis 1440 dpi (Fotoqualität)
Haltbarkeitsgarantie: max. 5 Jahre im Außenbereich
Tinten auf Lösungsmittel



P02xx
Werbeträger für den Außen- und Innenbereich

P03xx
Dekoration

P04xx
Messen und Veranstaltungen

P05xx
Beschilderung

P06xx
Texttitelfahren

P07xx
Roll-Up, Pop-Up, Werbendisplays

P08xx
Verpackungs-technologie

Produktcodes, Materialnummern, Trägermaterialien, Drucktinten, Hilfsstoffe, Druckformate (Standards)

Produktcode|**Bezeichnung**
P0228|**Indoor-Plakat**

Material: **Posterpapier stärkeres**

Individueller Code: **P0228-M01503**
(P: Produktcode, M: Materialnummer)

Materialalternativen zum dargestellten Produkt siehe **Kapitel 9.2., Seite 35-47**

720 bis 1440 dpi (Fotoqualität)
Tinte auf Lösungsmittel



Bodenaufkleber laminiert

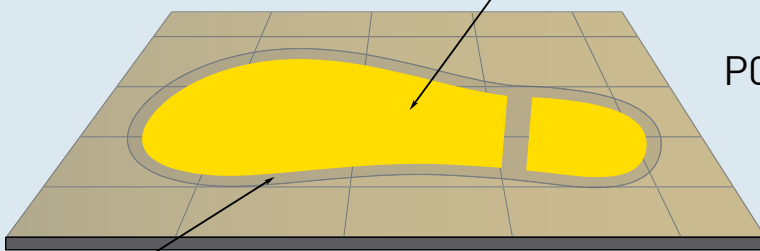

2 cm Laminatüberhang

Produktcode|**Bezeichnung**
P0229|**Fußbodenaufkleber mit erhöhter Haftkraft und persistentem Bodenlaminat**

Material: **Bodenaufkleber**

Individueller Code: **P0229-M01308**
(P: Produktcode, M: Materialnummer)

Materialalternativen zum dargestellten Produkt siehe **Kapitel 9.2., Seite 35-47**

720 bis 1440 dpi (Fotoqualität)
Tinte auf Lösungsmittel



Produktcode|**Bezeichnung**
P0230|**3D Lentikulardruck**

Möchten Sie Ihre Drucke in Bewegung sehen? Ohne optische Hilfsmittel verleiht diese Produktionsform Ihrem Werbesujet einen dreidimensionalen (räumlichen) Eindruck. Aber auch Wechsel- und Wackelbilder sind möglich, dieser Effekt tritt auf, wenn das Bild von verschiedenen Blickwinkeln betrachtet wird. Ein attraktives und wirksames Werbemittel, das Ihrer Werbung magische Anziehungskraft verleiht.

Material: **Polyesterplatte 3D Lenticular Platten (Lentiprint, Wackelbild)**

Individueller Code: **P0230-M02109**
(P: Produktcode, M: Materialnummer)

Materialalternativen zum dargestellten Produkt siehe **Kapitel 9.2., Seite 35-47**

720 bis 1440 dpi (Fotoqualität)
UV-härtende Tinte,
Tinte auf Lösungsmittel

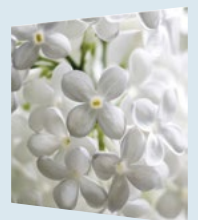

A Photo tritt in Erscheinung

B Photo tritt in Erscheinung

Lentikularmaterial

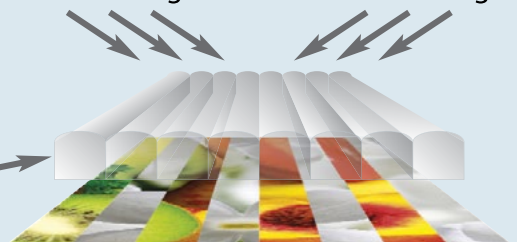

Druck

Kapitel 3 **P03xx Dekoration** Visuell-kommunikative Druckprodukte



shutterstock

P03xx
Dekoration



P04xx
Messen und
Veranstaltungen



P05xx
Beschilderung



P06xx
Textilfahnen



P07xx
Roll-Up, Pop-Up,
Werbedisplays



P08xx
Verpackungs-
technologie



Produktcodes, Materialnum-
mern, Trägermaterialien,
Drucktiteln, Hilfsmittel,
Druckformate (Standards)





Produktcode|**Bezeichnung**
 P0301|**Innendekoration - Wände, Möbel, Türen, Fenster**

Mit Dekorpaneelen und individueller Möbeldekoration schafft man ganz leicht ein beruhigendes und freundliches Ambiente sowohl am Arbeitsplatz (in Büros und Gaststätten), als auch im privaten Umfeld. Die klassische Tapete (in jedem Baumarkt zu bekommen) ist sicher auch eine Option, aber mit individuell gestalteten Motiven erschaffen wir uns unsere eigene Welt.

Material: **Wandaufkleber**

Individueller Code: **P0301-M01307**

(P: Produktcode, M: Materialnummer)

Materialalternativen zum dargestellten Produkt siehe **Kapitel 9.2., Seite 35-47**

720 bis 1440 dpi (Fotoqualität)
 Tinte auf Lösungsmittel

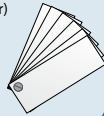

Produktcode|**Bezeichnung**
 P0302|**Schaufensterdekoration**

Material: **Selbstklebefolie**

Haltbarkeit 1-3 Jahre weiss

Individueller Code: **P0302-M01301**

(P: Produktcode, M: Materialnummer)

Materialalternativen zum dargestellten Produkt siehe **Kapitel 9.2., Seite 35-47**

720 bis 1440 dpi (Fotoqualität)
 Haltbarkeitsgarantie:
 max. 3 Jahre im Außenbereich
 Tinten auf Lösungsmittel

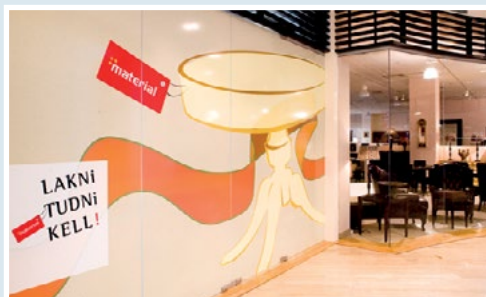

Produktcode|Bezeichnung P0303|Portalbeklebung

Material: **Glasdekorfolie - selbstklebende, Sichtschutzfolie, Fensterfolie, satiniert, blickdicht; Selbstklebefolie Haltbarkeit 1-3 Jahre weiss**
 Individueller Code: **P0303-M01309-M01301**
 (P: Produktcode, M: Materialnummer)

Materialalternativen zum dargestellten Produkt siehe **Kapitel 9.2., Seite 35-47**

720 bis 1440 dpi (Fotoqualität)
 UV-härtende Tinte,
 Tinte auf Lösungsmittel



Selbstklebefolie bedruckt und geplottet



Selbstklebefolie satiniert, geplottet

Portalbeklebung können aus wasserklaren, satinierten oder perforierten Selbstklebefolien hergestellt werden. Es können auch individuelle Lösungen angewendet werden, wie z.B. die Kombination verschiedener Materialien: bedruckte und formatgeschnittene selbstklebende Folienplots.

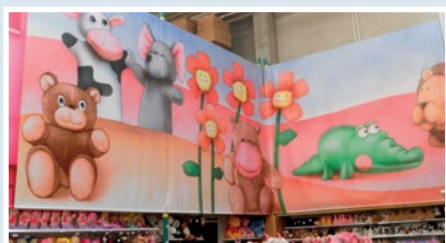

Produktcode|Bezeichnung P0304|Dekoration von Verkaufsräumen

Durch stimmungsvolle Dekoration am POS, indem man Produkte oder Produktgruppen kreativ inszeniert, ist es einfach, eine Atmosphäre zu schaffen, die ein erlebnisorientiertes Einkaufen begünstigt. Die Wirkung des Verkaufsräum kommt dadurch viel besser zur Geltung.



Material: **PVC Frontlit**
 Individueller Code: **P0304-M01101**
 (P: Produktcode, M: Materialnummer)

Material: **Selbstklebefolie**
Haltbarkeit 1-3 Jahre weiss
 Individueller Code: **P0304-M01301**
 (P: Produktcode, M: Materialnummer)

Materialalternativen zum dargestellten Produkt siehe **Kapitel 9.2., Seite 35-47**

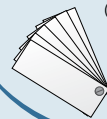

Produktcode|Bezeichnung P0305|Raumdekoration, Trennwände 1- oder 2-seitig

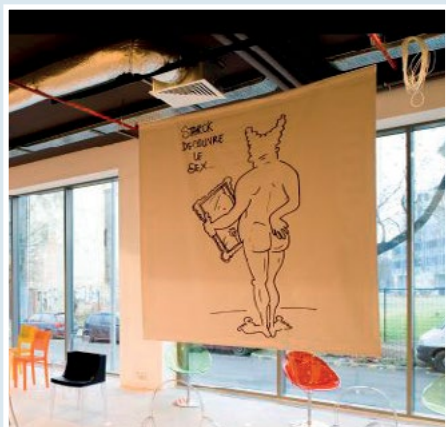

Material: **PVC Banner - lichtgesperrt**

Individueller Code: **P0305-M01103**
 (P: Produktcode, M: Materialnummer)

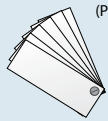

Materialalternativen zum dargestellten Produkt siehe **Kapitel 9.2., Seite 35-47**

600 dpi (Qualität: Medium)
 Haltbarkeitsgarantie: max. 5 Jahre im Außenbereich
 UV-härtende Tinte, Tinten auf Lösungsmittel

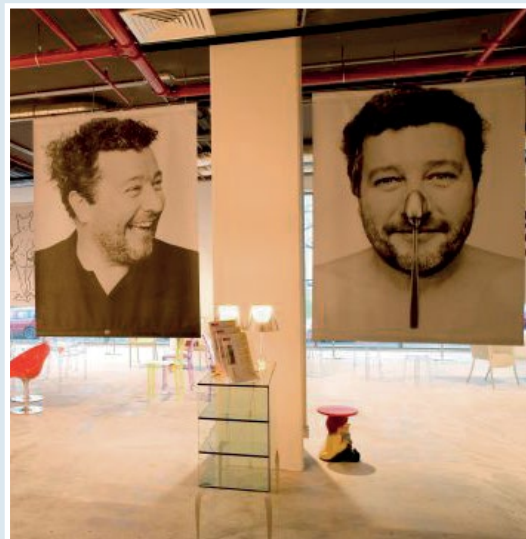

P03xx
Dekoration

P04xx
Messen und
Veranstaltungen

P05xx
Beschilderung

P06xx
Textilfahnen

P07xx
Roll-Up, Pop-Up,
Werbedisplays

P08xx
Verpackungs-
technologie

Produktcodes, Materialnum-
mern, Trägermaterialien,
Drucktinten, Hilfsstoffe,
Druckformate (Standards)

Produktcode|**Bezeichnung**
P0306|Acrylglas - direkt bedruckt oder kaschiert

Material: **Glas**

Individueller Code: **P0306-M02401**
 (P: Produktcode, M: Materialnummer)

Materialalternativen zum dargestellten Produkt siehe **Kapitel 9.2., Seite 35-47**

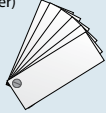

1200 dpi (Fotoqualität)
 UV-härtende Tinte

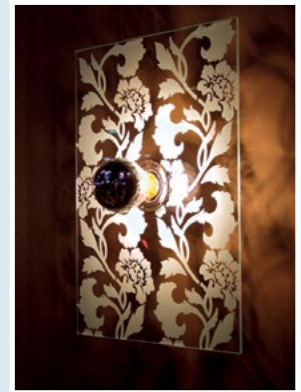

Eine von Innenarchitekten bevorzugte Dekorationslösung sind diese direkt bedruckten Glasplatten. Das Acrylglas ist ein optisch hochwertiger Kunststoff und sehr beständig.

Ob abstrakte Muster, oder fotorealistische Motive, der Kreativität sind keine Grenzen gesetzt. Weniger anspruchsvoll, jedoch kostenintensiver ist das Aufkaschieren von transparenten Selbstklebefolien auf Acryl.



Produktcode|**Bezeichnung**
P0307|Poster, Fotoleinwände



Material: **Selbstklebendes Fotopapier**

Individueller Code: **P0307-M01504**
 (P: Produktcode, M: Materialnummer)

Materialalternativen zum dargestellten Produkt siehe **Kapitel 9.2., Seite 35-47**



720 bis 1440 dpi (Fotoqualität)
 Tinte auf Lösungsmittel

Produktcode|**Bezeichnung**
P0308|Folienplots - konturgeschnittene Klebefolien

Folienplots finden ihre Verwendung bei der Produktion von nicht verlaufenden Motiven. Die große Auswahl an Folien (vielfältig in Qualität und Farben) erlaubt es, individuelle Wünsche zu realisieren. Produktionsprozess: computergesteuert (über ein Vektorfile) werden die unterschiedlichsten Motivformen aus der jeweiligen Folienbahn herausgeschnitten (gecuttet); im Anschluss werden die überflüssigen Folienteile entfernt (entgittert) und das nun mehr übergebliebene Drucksujet mit einer sogenannten Transferfolie (Übertragungsfolie) überzogen, sodass die einzelnen grafischen Elemente auch noch nach Ablösen der Trägerfolie das geforderte Gesamtbild ergeben; nach Aufziehen der Folienteile auf den dafür bestimmten Untergrund wird die Transferfolie von diesen abgenommen und der gewünschte Folienplot ist fertig.

Material: **Plotterfolie Farbfolien**

Individueller Code: **P0308-M01311**
 (P: Produktcode, M: Materialnummer)

Materialalternativen zum dargestellten Produkt siehe **Kapitel 9.2., Seite 35-47**



Kapitel 4 P04xx Messen und Veranstaltungen Visuell-kommunikative Druckprodukte



shutterstock

P04xx
Messen und
Veranstaltungen



P05xx
Beschilderung



P06xx
Textilfahnen



P07xx
Roll-Up, Pop-Up,
Werbedisplays



P08xx
Verpackungs-
technologie



Produktcodes, Materialnum-
mern, Trägermaterialien,
Drucktiteln, Hilfsmittel,
Druckformate (Standards)





Großformatige Druckprodukte sind unerlässliche Dekorationselemente bei anspruchsvollen Veranstaltungen, Ausstellungen und Messen, Warenpräsentationen, Konzerten und Partys. Die Möglichkeiten sind mannigfaltig: vom fixen System bis hin zu Bühnenbildern, Zelten o. ä.

Produktcode|Bezeichnung P0401|Messestände und Ausstellungssysteme

Material: **PVC Frontlit**

Individueller Code: **P0401-M01101**
(P: Produktcode, M: Materialnummer)

Materialalternativen zum
dargestellten Produkt siehe
Kapitel 9.2., Seite 35-47



600 dpi (Qualität: Medium)
Haltbarkeitsgarantie: max. 5 Jahre im Außenbereich
UV-härtende Tinte, Tinten auf Lösungsmittel

Material: **PVC Gitternetzplane (Mesh)**

Individueller Code: **P0402-M01201**
(P: Produktcode, M: Materialnummer)

Materialalternativen zum
dargestellten Produkt siehe
Kapitel 9.2., Seite 35-47

600 dpi (Qualität: Medium)
Haltbarkeitsgarantie: max. 5 Jahre im Außenbereich
UV-härtende Tinte, Tinten auf Lösungsmittel



Produktcode|Bezeichnung P0402|Dekorationselemente für Veranstaltungen (Konferenzen, Symposien, Konzerte, etc.)



Material: **Display-Textil leicht**

Individueller Code: **P0403-M01402**
(P: Produktcode, M: Materialnummer)

Materialalternativen zum
dargestellten Produkt siehe
Kapitel 9.2., Seite 35-47

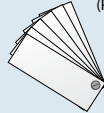

600 dpi (Qualität: Medium)
Haltbarkeitsgarantie: max. 5 Jahre im Außenbereich
UV-härtende Tinte, Tinten auf Lösungsmittel



Produktcode|Bezeichnung P0403|Bühnendekoration/ Bühnenhintergrund

Material: **PVC Frontlit**

Individueller Code: **P0404-M01101**
(P: Produktcode, M: Materialnummer)

Materialalternativen zum
dargestellten Produkt siehe
Kapitel 9.2., Seite 35-47

600 dpi (Qualität: Medium)
Haltbarkeitsgarantie: max. 5 Jahre im Außenbereich
UV-härtende Tinte, Tinten auf Lösungsmittel

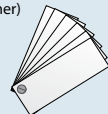

Produktcode|Bezeichnung P0404|Veranstaltungszelte



Material: **City Light Papier**

Individueller Code: **P0405-M01502**
(P: Produktcode, M: Materialnummer)

Materialalternativen zum
dargestellten Produkt siehe
Kapitel 9.2., Seite 35-47



720 bis 1440 dpi (Fotoqualität)
Tinte auf Lösungsmittel

Produktcode|Bezeichnung P0405|Ankündigungsplakate (für Konzerte, Theater- oder Kino-Aufführungen)



Kapitel 5 P05xx Beschilderung Visuell-kommunikative Druckprodukte



shutterstock

P05xx
Beschilderung



P06xx
Textilfahnen



P07xx
Roll-Up, Pop-Up,
Werbedisplays



P08xx
Verpackungs-
technologie



Produktcodes, Materialnum-
mern, Trägermaterialien,
Drucktiteln, Hilfsmittel,
Druckformate (Standards)



Produktcode|**Bezeichnung**
P0501|**Werbe- und Firmenschilder**

Werbe- und Firmenschilder sind die Visitenkarte eines jeden Unternehmens. Großformatige Schilder bewirken, dass man bereits von Weitem den Namen und Tätigkeitsbereich eines Unternehmens erkennen kann, und animieren somit auch zum ungeplanten Besuch.



Material: **Rohaluminium Platten; Selbstklebefolie** Haltbarkeit **5-7 Jahre** weiss

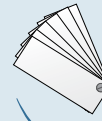

Individueller Code: **P0501-M02203-M01304**
(P: Produktcode, M: Materialnummer)
Materialalternativen zum dargestellten Produkt siehe **Kapitel 9.2., Seite 35-47**

720 bis 1440 dpi (Fotoqualität)
Tinte auf Lösungsmittel

Material: **PVC Backlit**

Individueller Code: **P0502-M01102**
(P: Produktcode, M: Materialnummer)

Materialalternativen zum dargestellten Produkt siehe **Kapitel 9.2., Seite 35-47**

600 dpi (Qualität: Medium)
Haltbarkeitsgarantie: max. 5 Jahre im Außenbereich
UV-härtende Tinte, Tinten auf Lösungsmittel

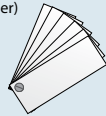

Produktcode|**Bezeichnung**
P0502|**Leuchtschilder**



Produktcode|**Bezeichnung**
P0503|**Bautafel**

Zum Zweck der Auslobung der am Bau beteiligten Unternehmen.



Produktcode|**Bezeichnung**
P0505|**Informationssysteme - an Verkehrsknotenpunkten o.ä. (informativ, wegweisend)**



Material: **Rohaluminium Platten; Selbstklebefolie** Haltbarkeit **1-3 Jahre** weiss



Individueller Code: **P0503-M02203-M01301**
P0505-M02203-M01301
(P: Produktcode, M: Materialnummer)
Materialalternativen zum dargestellten Produkt siehe **Kapitel 9.2., Seite 35-47**

720 bis 1440 dpi (Fotoqualität)
Tinte auf Lösungsmittel

Produktcode|**Bezeichnung**
P0504|**Infotafel und Wegweiser**



Produktcode|**Bezeichnung**
P0506|**Beschilderung für den Einzelhandel, 1-seitig** (Schilder, Poster, Banner) zur Preisauszeichnung oder Aktionsauslobung bzw. als Informations- und Hinweistafeln

P0507|**Beschilderung für den Einzelhandel, 2-seitig** (Schilder, Poster, Banner) zur Preisauszeichnung oder Aktionsauslobung bzw. als Informations- und Hinweistafeln

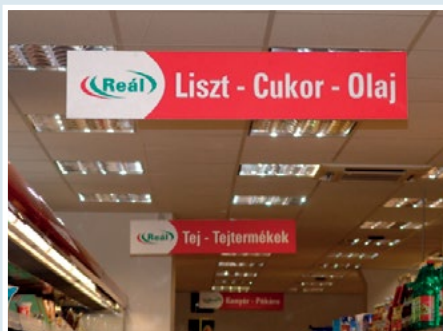

Material: **PVC Hartschaumplatte**

Individueller Code: **P0504-M02101**
P0507-M02101
(P: Produktcode, M: Materialnummer)

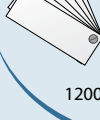

Materialalternativen zum dargestellten Produkt siehe **Kapitel 9.2., Seite 35-47**

1200 dpi (Fotoqualität)
UV-härtende Tinte

Kapitel 6 **P06xx Textilfahnen** Visuell-kommunikative Druckprodukte



shutterstock

P06xx
Textilfahnen



P07xx
Roll-Up, Pop-Up,
Werbedisplays



P08xx
Verpackungs-
technologie



Produktcodes, Materialnum-
mern, Trägermaterialien,
Druckfarben, Hilfsmittel,
Druckformate (Standards)



Produktcode|Bezeichnung
P0601|Werbe- und Eventfahnen

Werbefahnen sind der Outdoor-Klassiker schlechthin, um auf sich aufmerksam zu machen. Sie sind ein beliebter Werbeträger bei den unterschiedlichsten Events oder als Eye-Catcher vor dem Geschäftslokal. Fahnen werden aus hochwertigem Polyestergewebe gefertigt, dieses wird 1-seitig bedruckt. Dank unserer modernen Maschinen garantieren wir einen hervorragenden Durchdruck (das Motiv ist auf der Rückseite gespiegelt). Egal ob Hochformat, Querformat oder quadratisch: bei der Formatauswahl gibt es faktisch keine Grenzen.

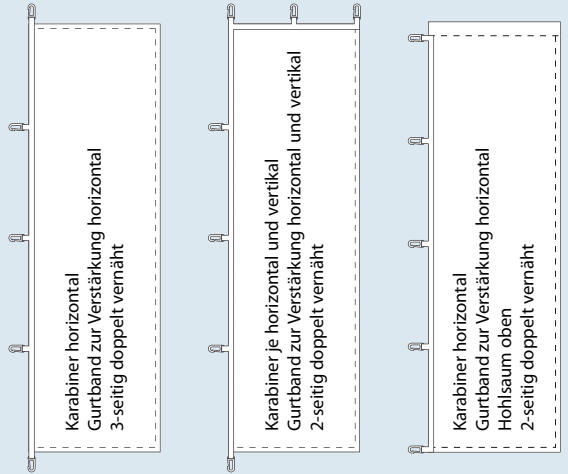

Standard Konfektion für Werbefahnen

Produktcode|Bezeichnung
P0602|Beachflags

Über den Strand ins tägliche Leben! Mit ihrer dynamischen Wirkung sind Beachflags heute ein sehr beliebter Werbeträger und optimal geeignet für jede Art von Promotion. Wir bieten diese in 3 unterschiedlichen Formen an: in Tropfen- und Flossenform sowie rechteckig.



Beachflag
Tropfenform

Beachflag
Flossenform

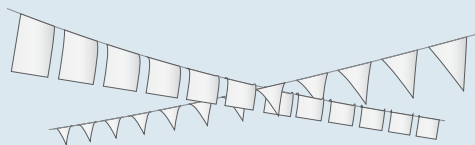

Produktcode|Bezeichnung
P0603|Wimpelketten, Fahngirlanden, 1-seitig
P0604|Wimpelketten, Fahngirlanden, 2-seitig

Top Dekorationselement, ideal zum Schmücken von Veranstaltungsorten.



Material: **Fahnenstoff Polyester**
 Individueller Code: **P0601-M01401**
P0602-M01401
P0604-M01401
 (P: Produktcode, M: Materialnummer)
 Materialalternativen zum dargestellten Produkt siehe **Kapitel 9.2., Seite 35-47**
 400 dpi (Qualität: Medium)
 Tinten auf Wasserbasis

Produktcode|Bezeichnung
P0605|Sonnenschirme

Top Werbemittel mit individueller Beschriftung und Logodruck – für Restaurants, Gaststätten und Schwimmbäder.

Material: **Sonnenschirmstoff & aufblasbare Textilien**
 Individueller Code: **P0605-M01408**
 (P: Produktcode, M: Materialnummer)
 Materialalternativen zum dargestellten Produkt siehe **Kapitel 9.2., Seite 35-47**
 1200 dpi (Fotoqualität)
 UV-härtende Tinte



Kapitel 7 P07xx Roll-Up, Pop-Up, Werbedisplays Visuell-kommunikative Druckprodukte



shutterstock

P07xx
Roll-Up, Pop-Up,
Werbedisplays



P08xx
Verpackungs-
technologie



Produktcodes, Materialnum-
mern, Trägermaterialien,
Drucktiteln, Hilfsmittel,
Druckformate (Standards)



Produktcode|Bezeichnung P0701|Roll-Up

Material: **Polypropylen Banner**

Individueller Code: **P0701-M01107**
(P: Produktcode, M: Materialnummer)

Materialalternativen zum
dargestellten Produkt siehe
Kapitel 9.2., Seite 35-47

720 bis 1440 dpi (Fotoqualität)
UV-härtende Tinte, Tinte auf Lösungsmittel

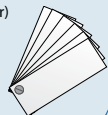

Attraktiv und wirkungsvoll werden Ihre Grafikbahnen sowohl im Innen- als auch im Außenbereich präsentiert. Ein Roll-Up ist das optimale Werbemedium für Produktpräsentationen, Pressekonferenzen, Messen o. ä. Dieses Displaysystem ist rasch, unkompliziert und platzsparend aufgebaut und lässt sich in der im Lieferumfang enthaltenen Tragetasche einfach transportieren. Schnell und mühelos können Sie die Drucke wechseln. *Standardmaß: 85 x 200cm, aber auch in der Größe von 200 x 350cm verfügbar.*

Produktcode|Bezeichnung P0702|Pop-Up

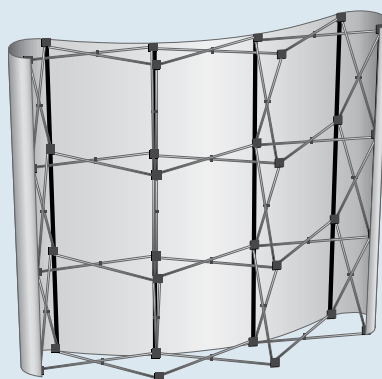

Pop-Ups sind praktische Präsentationssysteme mit aufklappbarem Grundgestell, magnetischen Montageleisten und bedruckten Panel-Bahnen (Werbefläche). Das stabile und selbstarretierende Scherengittersystem findet heute mehr denn je Einsatz im Bereich von Messen, Produktpräsentationen, Pressekonferenzen und Events. Der im Bestellumfang enthaltene Transport-Trolley dient einerseits als Stauraum für sämtliche Komponenten des Systems und gewährt andererseits einen sicheren Transport. Die aus mehreren Segmenten bestehenden Drucke werden mit Magneten befestigt und sind somit leicht austauschbar. Das System ist in linearer (gerade) oder konkaver (Wölbung nach innen) Form und in den Größen: *2 x 3 m (4 Segmente), 3 x 3 m (5 Segmente) und 4 x 3 m (6 Segmente)* lieferbar.

Material: **PVC Film Pop-Up weiss**

Individueller Code: **P0702-M01603**
(P: Produktcode, M: Materialnummer)

Materialalternativen zum
dargestellten Produkt siehe
Kapitel 9.2., Seite 35-47

720 bis 1440 dpi (Fotoqualität)
UV-härtende Tinte, Tinte auf Lösungsmittel

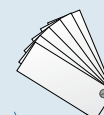

Produktcode|Bezeichnung P0703|X-Banner

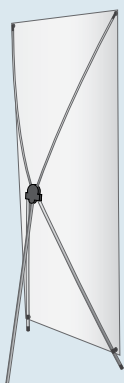

Material: **PVC Banner - lichtgesperrt**

Individueller Code: **P0703-M01103**
P0704-M01103
(P: Produktcode, M: Materialnummer)

Materialalternativen zum
dargestellten Produkt siehe
Kapitel 9.2., Seite 35-47

720 bis 1440 dpi (Fotoqualität)
UV-härtende Tinte,
Tinte auf Lösungsmittel

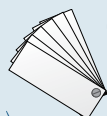

Produktcode|Bezeichnung P0704|L-Banner



X- und L-Banner sind ebenfalls als Werbemittel für Produktpräsentationen, Pressekonferenzen, Ausstellungen o. ä. bestens geeignet. Diese leichten und attraktiven Systeme sind uneingeschränkt mobil, schnell zu montieren, und bieten eine anspruchsvolle Werbefläche. Die Drucke werden beim X-Banner auf den gekreuzten Streben fixiert. Die Ösen am Druck sorgen für eine sichere Befestigungsmöglichkeit. Die zwei senkrechte Stangen und der Bodenfuß des L-Banners ermöglichen ebenso eine rasche Montage. Bei beiden Systemen ist eine Tragetasche zum einfachen Transport inkludiert.

Kapitel 8 **P08xx Verpackungstechnologie** **Visuell-kommunikative Druckprodukte**



shutterstock

Produktcode|**Bezeichnung** P0801|**Versandschachtel**

Bedruckte Kartonschachtel schützen Ihre Produkte optimal beim Transport.

Material: **Wellpappe**

Individueller Code: **P0801-M02303**

(P: Produktcode, M: Materialnummer)

Materialalternativen zum dargestellten Produkt siehe **Kapitel 9.2., Seite 35-47**

1200 dpi (Fotoqualität)
UV-härtende Tinte

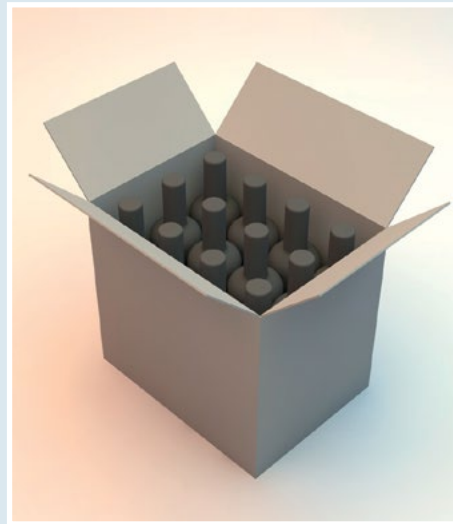

Die in den unterschiedlichsten Größen herstellbaren Produktverpackungen bieten nicht nur einen Schutz der Ware bei Lagerung und Transport, sie eignen sich gleichzeitig auch als ideale Werbefläche. Die Schachtel können auch mit Fächern, Trennwänden oder sonstigen Einlagen versehen geliefert werden, hierbei sind die Möglichkeiten vielfältig.



Produktcode|**Bezeichnung** P0802|**Faltschachtel**

Sammel- und Lieferkarton

Material: **Wellpappe**

Individueller Code: **P0802-M02303**

(P: Produktcode, M: Materialnummer)

Materialalternativen zum dargestellten Produkt siehe **Kapitel 9.2., Seite 35-47**

1200 dpi (Fotoqualität)
UV-härtende Tinte

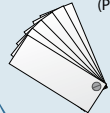

Produktcode|**Bezeichnung** P0803|**Sonderverpackungen**

Ansprechend gestaltete Schachteln für Promotionzwecke oder als Geschenkverpackung. Wir produzieren entlang Ihrer individuellen Gestaltungsvorschläge in Form und Design, sodass Ihre Waren mittels einer besonderen Verpackungslösung einzigartig dargeboten werden.



Material: **Vollpappe**

Individueller Code: **P0803-M02302**

(P: Produktcode, M: Materialnummer)

Materialalternativen zum dargestellten Produkt siehe **Kapitel 9.2., Seite 35-47**

1200 dpi (Fotoqualität)
UV-härtende Tinte



Kapitel 9 Produktcodes, Materialnummern, Trägermaterialien, Drucktinten, Hilfsmittel, Standard Druckformate



shutterstock

Kapitel 9.1 Kategorisierung der Materialien nach physischem Bestand und Materialtyp

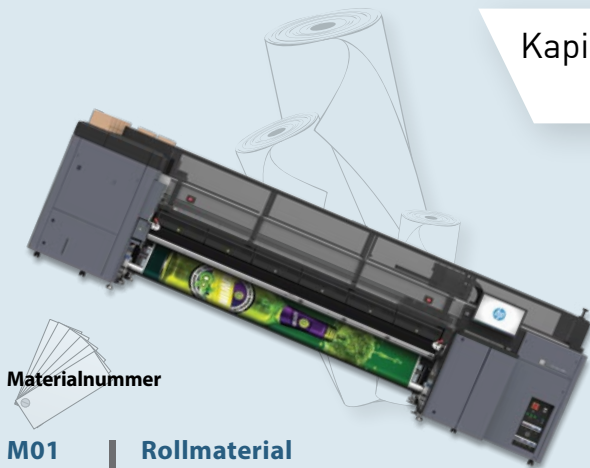

Materialnummer



Materialnummer

M01

Rollmaterial

M011

Werbepapieren, Werbebanner

- M01101 PVC Frontlit
- M01102 PVC Backlit
- M01103 PVC Banner - lichtgesperrt
- M01104 PVC Schwer - LKW Plane
- M01105 PVC Frontlit mit schwarzem Rücken - lichtgesperrt
- M01106 PVC Leicht - Frontlit Light
- M01107 Polypropylen Banner

M012

Gitternetzplanen (Mesh)

- M01201 PVC Gitternetzplane (Mesh)

M013

Selbstklebefolien

- M01301 Selbstklebefolie Haltbarkeit 1-3 Jahre weiss
- M01302 Selbstklebefolie Haltbarkeit 1-3 Jahre transparent wasserklar
- M01303 Selbstklebefolie Haltbarkeit 1-3 Jahre (mit grauem Rücken, opak)
- M01304 Selbstklebefolie Haltbarkeit 5-7 Jahre weiss
- M01305 Selbstklebefolie Fahrzeugvollverklebung
- M01306 Selbstklebefolie perforiert (one way vision) für Glasflächen
- M01307 Wandaufkleber
- M01308 Bodenaufkleber
- M01309 Glasdekorfolie - selbstklebende, Sichtschutzfolie, Fensterfolie, satiniert, blickdicht

M01310

Metallisierte Selbstklebefolie Gold, Silber

- M01311 Plotterfolie Farbfolien
- M01312 Plotterfolie für LKW Planen und PVC Banner
- M01313 Selbstklebefolie statisch für statisch geladen

M014

Textil

- M01401 Fahnenstoff Polyester
- M01402 Display-Textil leicht
- M01403 Backlit-Textil dicht
- M01404 Airtrikot # Lochfilet
- M01405 Satin
- M01406 Spinnaker
- M01407 Künstlerleinwand # Kanevas
- M01408 Sonnenschirmstoff & aufblasbare Textilien
- M01409 Teppich

M015

Papieren

- M01501 Affichenpapier (Blueback-Papier)
- M01502 City Light Papier
- M01503 Posterpapier stärkeres
- M01504 Selbstklebendes Fotopapier
- M01505 Synthetisches Papier
- M01506 Tapete

M016

Filmen

- M01601 PVC Film dicht weiss # VIKUNYL, VIKUPET
- M01602 PVC Film dicht transparent wasserklar # VIKUNYL, VIKUPET
- M01603 PVC Film Pop-Up weiss
- M01604 Polyester Film weiss opal - backprint
- M01605 Polyester Film transparent wasserklar
- M01606 Polypropylen Film weiss # EVACAST
- M01607 Polypropylen Film transparent wasserklar # EVACAST

M02

verschiedene Platten

M021

Kunststoffplatten

- M02101 PVC Hartschaumplatte # Ongro, Köma, FOREX, Foamalux, VEKAPLAN-SF, VIKUPOR, SIMOPOR, Paratex, Paradur
- M02102 PVC Kompaktplatte # Klöckner Pentaplast|Pentaprint
- M02103 Acrylplatte weiss opal # 'Plexi', PLEXIGLAS, PMMA
- M02104 Acrylplatte transparent wasserklar # 'Plexi', PLEXIGLAS, PMMA
- M02105 Polystyrol Kompaktplatte weiss # SIKO, Vikureen, Sikostyr, Iroplast, Metzoplast, FOREX Smart, HIPS
- M02106 Polystyrol extrudierte Hartschaumplatte # Stadur
- M02107 Polyester Platte weiss (A-PET, PET-G) # Axpert, Vivak, Verallite
- M02108 Polyester Platte transparent wasserklar (A-PET, PET-G) # Axpert, Vivak, Verallite
- M02109 Polyesterplatte 3D Lenticular Platten (Lentiprint, Wackelbild)
- M02110 Polypropylen Platte # Akyllite|Akyplac|Akyprint, Cartonplast, VIKUPROP
- M02111 Polypropylen Rollenpaneele # Versamount

M022

Alutafeln

- M02201 Aluminiumverbundplatten # DIBOND, ALUBOND, DILITE, IBOND
- M02202 Aluminium Dekorplatten # SIGNCOLOR
- M02203 Rohaluminium Platten

M023

Kartonagen

- M02301 Leichtschaumstoffplatten # KAPA, Foam-X, Bienfang, Vikufoam
- M02302 Vollpappe
- M02303 Wellpappe # E, D, B, C, EB, EC, CB
- M02304 Wabenkarton, wiederverwendbar, stark # Re-Board, D-Board, Falconboard, LightboardECO

M024

Sonstiges

- M02401 Glas
- M02402 EPS Polystyrol # Styropor, Polistirol
- M02403 Schwamm
- M02404 Magnetfolie
- M02405 Rasenteppich
- M02406 Steinwolle
- M02407 Holz
- M02408 Steinplatte
- M02409 Bodenteppich

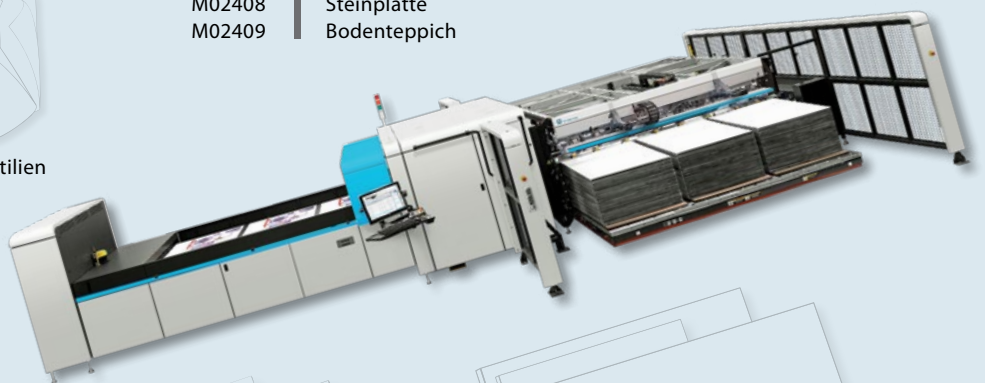

Kapitel 9.2 Identifizierung der Produkte und Materialien nach Codes



P01xx POS-Displays Visuell-kommunikative Druckprodukte

Produktcode	Produktbezeichnung	P: Produktcode, M: Materialnummer	Material
P0101	Bodendisplay	P0101-M02303	Wellpappe # E, D, B, C, EB, EC, CB
P0101	Bodendisplay	P0101-M02303-M01301	Wellpappe # E, D, B, C, EB, EC, CB; Selbstklebefolie Haltbarkeit 1-3 Jahre weiss
P0101	Bodendisplay	P0101-M02110	Polypropylen Platte # Akylite/Akyplac/Akyprint, Cartonplast, VIKUPROP
P0101	Bodendisplay	P0101-M02110-M01301	Polypropylen Platte # Akylite/Akyplac/Akyprint, Cartonplast, VIKUPROP; Selbstklebefolie Haltbarkeit 1-3 Jahre weiss
P0102	Dispenser, Tischaufsteller	P0102-M02101	PVC-Hartschaumplatte # Ongro, Köma, FOREX, Foamalux, VEKAPLAN-SF, VIKUPOR, SIMOPOR, Paratex, Paradur
P0102	Dispenser, Tischaufsteller	P0102-M02101-M01301	PVC-Hartschaumplatte # Ongro, Köma, FOREX, Foamalux, VEKAPLAN-SF, VIKUPOR, SIMOPOR, Paratex, Paradur; Selbstklebefolie Haltbarkeit 1-3 Jahre weiss
P0102	Dispenser, Tischaufsteller	P0102-M02103	Acrylplatte weiss opal # 'Plexi'; PLEXIGLAS, PMMA
P0102	Dispenser, Tischaufsteller	P0102-M02103-M01301	Acrylplatte weiss opal # 'Plexi'; PLEXIGLAS, PMMA; Selbstklebefolie Haltbarkeit 1-3 Jahre weiss
P0102	Dispenser, Tischaufsteller	P0102-M02104	Acrylplatte transparent wasserklar # 'Plexi'; PLEXIGLAS, PMMA
P0102	Dispenser, Tischaufsteller	P0102-M02104-M01301	Acrylplatte transparent wasserklar # 'Plexi'; PLEXIGLAS, PMMA; Selbstklebefolie Haltbarkeit 1-3 Jahre weiss
P0102	Dispenser, Tischaufsteller	P0102-M02302	Vollpappe
P0102	Dispenser, Tischaufsteller	P0102-M02302-M01301	Vollpappe; Selbstklebefolie Haltbarkeit 1-3 Jahre weiss
P0102	Dispenser, Tischaufsteller	P0102-M02303	Wellpappe # E, D, B, C, EB, EC, CB
P0102	Dispenser, Tischaufsteller	P0102-M02303-M01301	Wellpappe # E, D, B, C, EB, EC, CB; Selbstklebefolie Haltbarkeit 1-3 Jahre weiss
P0102	Dispenser, Tischaufsteller	P0102-M02304	Wabenkarton, wiederverwendbar, stark # Re-Board, D-Board, Falconboard, LightboardECO
P0102	Dispenser, Tischaufsteller	P0102-M02304-M01301	Wabenkarton, wiederverwendbar, stark # Re-Board, D-Board, Falconboard, LightboardECO; Selbstklebefolie Haltbarkeit 1-3 Jahre weiss
P0103	Easy-going display	P0103-M02303	Wellpappe # E, D, B, C, EB, EC, CB
P0103	Easy-going display	P0103-M02303-M01301	Wellpappe # E, D, B, C, EB, EC, CB; Selbstklebefolie Haltbarkeit 1-3 Jahre weiss
P0104	Ladendisplay	P0104-M02103	Acrylplatte weiss opal # 'Plexi'; PLEXIGLAS, PMMA
P0104	Ladendisplay	P0104-M02103-M01301	Acrylplatte weiss opal # 'Plexi'; PLEXIGLAS, PMMA; Selbstklebefolie Haltbarkeit 1-3 Jahre weiss
P0104	Ladendisplay	P0104-M02104	Acrylplatte transparent wasserklar # 'Plexi'; PLEXIGLAS, PMMA
P0104	Ladendisplay	P0104-M02104-M01301	Acrylplatte transparent wasserklar # 'Plexi'; PLEXIGLAS, PMMA; Selbstklebefolie Haltbarkeit 1-3 Jahre weiss
P0104	Ladendisplay	P0104-M02302	Vollpappe
P0104	Ladendisplay	P0104-M02302-M01301	Vollpappe; Selbstklebefolie Haltbarkeit 1-3 Jahre weiss
P0104	Ladendisplay	P0104-M02303	Wellpappe # E, D, B, C, EB, EC, CB
P0104	Ladendisplay	P0104-M02303-M01301	Wellpappe # E, D, B, C, EB, EC, CB; Selbstklebefolie Haltbarkeit 1-3 Jahre weiss
P0104	Ladendisplay	P0104-M02304	Wabenkarton, wiederverwendbar, stark # Re-Board, D-Board, Falconboard, LightboardECO
P0104	Ladendisplay	P0104-M02304-M01301	Wabenkarton, wiederverwendbar, stark # Re-Board, D-Board, Falconboard, LightboardECO; Selbstklebefolie Haltbarkeit 1-3 Jahre weiss
P0104	Ladendisplay	P0104-M02110	Polypropylen Platte # Akylite/Akyplac/Akyprint, Cartonplast, VIKUPROP
P0104	Ladendisplay	P0104-M02110-M01301	Polypropylen Platte # Akylite/Akyplac/Akyprint, Cartonplast, VIKUPROP; Selbstklebefolie Haltbarkeit 1-3 Jahre weiss
P0105	Schüttendisplay	P0105-M02101	PVC-Hartschaumplatte # Ongro, Köma, FOREX, Foamalux, VEKAPLAN-SF, VIKUPOR, SIMOPOR, Paratex, Paradur
P0105	Schüttendisplay	P0105-M02101-M01301	PVC-Hartschaumplatte # Ongro, Köma, FOREX, Foamalux, VEKAPLAN-SF, VIKUPOR, SIMOPOR, Paratex, Paradur; Selbstklebefolie Haltbarkeit 1-3 Jahre weiss
P0105	Schüttendisplay	P0105-M02303	Wellpappe # E, D, B, C, EB, EC, CB
P0105	Schüttendisplay	P0105-M02303-M01301	Wellpappe # E, D, B, C, EB, EC, CB; Selbstklebefolie Haltbarkeit 1-3 Jahre weiss
P0105	Schüttendisplay	P0105-M02110	Polypropylen Platte # Akylite/Akyplac/Akyprint, Cartonplast, VIKUPROP
P0105	Schüttendisplay	P0105-M02110-M01301	Polypropylen Platte # Akylite/Akyplac/Akyprint, Cartonplast, VIKUPROP; Selbstklebefolie Haltbarkeit 1-3 Jahre weiss
P0106	Individual-Display	P0106-M02101	PVC-Hartschaumplatte # Ongro, Köma, FOREX, Foamalux, VEKAPLAN-SF, VIKUPOR, SIMOPOR, Paratex, Paradur
P0106	Individual-Display	P0106-M02101-M01301	PVC-Hartschaumplatte # Ongro, Köma, FOREX, Foamalux, VEKAPLAN-SF, VIKUPOR, SIMOPOR, Paratex, Paradur; Selbstklebefolie Haltbarkeit 1-3 Jahre weiss
P0106	Individual-Display	P0106-M02103	Acrylplatte weiss opal # 'Plexi'; PLEXIGLAS, PMMA
P0106	Individual-Display	P0106-M02103-M01301	Acrylplatte weiss opal # 'Plexi'; PLEXIGLAS, PMMA; Selbstklebefolie Haltbarkeit 1-3 Jahre weiss



Produktcode	Produktbezeichnung	P: Produktcode, M: Materialnummer	Material
P0106	P0106 Individual-Display	P0106-M02104	Acrylplatte transparent wasserklar # Plexi; PLEXIGLAS, PMMA
P0106	P0106 Individual-Display	P0106-M02104-M01301	Acrylplatte transparent wasserklar # Plexi; PLEXIGLAS, PMMA; Selbstklebefolie Haltbarkeit 1-3 Jahre weiss
P0106	P0106 Individual-Display	P0106-M02106	Polystyrol extrudierte Hartschaumplatte # Stadur
P0106	P0106 Individual-Display	P0106-M02106-M01301	Polystyrol extrudierte Hartschaumplatte # Stadur; Selbstklebefolie Haltbarkeit 1-3 Jahre weiss
P0106	P0106 Individual-Display	P0106-M02303	Wellpappe # E, D, B, C, EB, EC, CB
P0106	P0106 Individual-Display	P0106-M02303-M01301	Wellpappe # E, D, B, C, EB, EC, CB; Selbstklebefolie Haltbarkeit 1-3 Jahre weiss
P0106	P0106 Individual-Display	P0106-M02304	Wabenkarton, wiederverwendbar, stark # Re-Board, D-Board, Falconboard, LightboardECO
P0106	P0106 Individual-Display	P0106-M02304-M01301	Wabenkarton, wiederverwendbar, stark # Re-Board, D-Board, Falconboard, LightboardECO; Selbstklebefolie Haltbarkeit 1-3 Jahre weiss
P0107	P0107 Modulares Display	P0107-M02303	Wellpappe # E, D, B, C, EB, EC, CB
P0107	P0107 Modulares Display	P0107-M02303-M01301	Wellpappe # E, D, B, C, EB, EC, CB; Selbstklebefolie Haltbarkeit 1-3 Jahre weiss
P0108	P0108 Display-Insel	P0108-M02101	PVC Hartschaumplatte # Ongro, Köma, FOREX, Foamalux, VEKAPLAN-SF, VIKUPOR, SIMOPOR, Paratex, Paradur
P0108	P0108 Display-Insel	P0108-M02101-M01301	PVC Hartschaumplatte # Ongro, Köma, FOREX, Foamalux, VEKAPLAN-SF, VIKUPOR, SIMOPOR, Paratex, Paradur; Selbstklebefolie Haltbarkeit 1-3 Jahre weiss
P0108	P0108 Display-Insel	P0108-M02106	Polystyrol extrudierte Hartschaumplatte # Stadur
P0108	P0108 Display-Insel	P0108-M02106-M01301	Polystyrol extrudierte Hartschaumplatte # Stadur; Selbstklebefolie Haltbarkeit 1-3 Jahre weiss
P0108	P0108 Display-Insel	P0108-M02303	Wellpappe # E, D, B, C, EB, EC, CB
P0108	P0108 Display-Insel	P0108-M02303-M01301	Wellpappe # E, D, B, C, EB, EC, CB; Selbstklebefolie Haltbarkeit 1-3 Jahre weiss
P0108	P0108 Display-Insel	P0108-M02304	Wabenkarton, wiederverwendbar, stark # Re-Board, D-Board, Falconboard, LightboardECO
P0108	P0108 Display-Insel	P0108-M02304-M01301	Wabenkarton, wiederverwendbar, stark # Re-Board, D-Board, Falconboard, LightboardECO; Selbstklebefolie Haltbarkeit 1-3 Jahre weiss
P0108	P0108 Display-Insel	P0108-M02110	Polypropylen Platte # Akylite/Akyplac/Akyprint, Cartonplast, VIKUPROP
P0108	P0108 Display-Insel	P0108-M02110-M01301	Polypropylen Platte # Akylite/Akyplac/Akyprint, Cartonplast, VIKUPROP; Selbstklebefolie Haltbarkeit 1-3 Jahre weiss
P0109	P0109 Kosmetik-Display	P0109-M02302	Vollpappe
P0109	P0109 Kosmetik-Display	P0109-M02302-M01301	Vollpappe; Selbstklebefolie Haltbarkeit 1-3 Jahre weiss
P0109	P0109 Kosmetik-Display	P0109-M02303	Wellpappe # E, D, B, C, EB, EC, CB
P0109	P0109 Kosmetik-Display	P0109-M02303-M01301	Wellpappe # E, D, B, C, EB, EC, CB; Selbstklebefolie Haltbarkeit 1-3 Jahre weiss
P0110	P0110 Originalgetreue Produktimitation	P0110-M02111	Polypropylen Rollenpaneele # Versamount
P0111	P0111 Attrappe, Standy	P0111-M02101	PVC Hartschaumplatte # Ongro, Köma, FOREX, Foamalux, VEKAPLAN-SF, VIKUPOR, SIMOPOR, Paratex, Paradur
P0111	P0111 Attrappe, Standy	P0111-M02101-M01301	PVC Hartschaumplatte # Ongro, Köma, FOREX, Foamalux, VEKAPLAN-SF, VIKUPOR, SIMOPOR, Paratex, Paradur; Selbstklebefolie Haltbarkeit 1-3 Jahre weiss
P0111	P0111 Attrappe, Standy	P0111-M02106	Polystyrol extrudierte Hartschaumplatte # Stadur
P0111	P0111 Attrappe, Standy	P0111-M02106-M01301	Polystyrol extrudierte Hartschaumplatte # Stadur; Selbstklebefolie Haltbarkeit 1-3 Jahre weiss
P0111	P0111 Attrappe, Standy	P0111-M02303	Wellpappe # E, D, B, C, EB, EC, CB
P0111	P0111 Attrappe, Standy	P0111-M02303-M01301	Wellpappe # E, D, B, C, EB, EC, CB; Selbstklebefolie Haltbarkeit 1-3 Jahre weiss
P0111	P0111 Attrappe, Standy	P0111-M02304	Wabenkarton, wiederverwendbar, stark # Re-Board, D-Board, Falconboard, LightboardECO
P0111	P0111 Attrappe, Standy	P0111-M02304-M01301	Wabenkarton, wiederverwendbar, stark # Re-Board, D-Board, Falconboard, LightboardECO; Selbstklebefolie Haltbarkeit 1-3 Jahre weiss
P0111	P0111 Attrappe, Standy	P0111-M02110	Polypropylen Platte # Akylite/Akyplac/Akyprint, Cartonplast, VIKUPROP
P0111	P0111 Attrappe, Standy	P0111-M02110-M01301	Polypropylen Platte # Akylite/Akyplac/Akyprint, Cartonplast, VIKUPROP; Selbstklebefolie Haltbarkeit 1-3 Jahre weiss
P0112	P0112 3D-Attrappe	P0112-M02101	PVC Hartschaumplatte # Ongro, Köma, FOREX, Foamalux, VEKAPLAN-SF, VIKUPOR, SIMOPOR, Paratex, Paradur
P0112	P0112 3D-Attrappe	P0112-M02101-M01301	PVC Hartschaumplatte # Ongro, Köma, FOREX, Foamalux, VEKAPLAN-SF, VIKUPOR, SIMOPOR, Paratex, Paradur; Selbstklebefolie Haltbarkeit 1-3 Jahre weiss
P0112	P0112 3D-Attrappe	P0112-M02106	Polystyrol extrudierte Hartschaumplatte # Stadur
P0112	P0112 3D-Attrappe	P0112-M02106-M01301	Polystyrol extrudierte Hartschaumplatte # Stadur; Selbstklebefolie Haltbarkeit 1-3 Jahre weiss
P0112	P0112 3D-Attrappe	P0112-M02303	Wellpappe # E, D, B, C, EB, EC, CB
P0112	P0112 3D-Attrappe	P0112-M02303-M01301	Wellpappe # E, D, B, C, EB, EC, CB; Selbstklebefolie Haltbarkeit 1-3 Jahre weiss
P0112	P0112 3D-Attrappe	P0112-M02304	Wabenkarton, wiederverwendbar, stark # Re-Board, D-Board, Falconboard, LightboardECO
P0112	P0112 3D-Attrappe	P0112-M02304-M01301	Wabenkarton, wiederverwendbar, stark # Re-Board, D-Board, Falconboard, LightboardECO; Selbstklebefolie Haltbarkeit 1-3 Jahre weiss



Produktcode	Produktbezeichnung	P: Produktcode, M: Materialnummer	Material
P0113	Thekendisplay	P0113-M02101	PVC Hartschaumplatte # Ongro, Köma, FOREX, Foamalux, VEKAPLAN-SF, VIKUPOR, SIMOPOR, Paratex, Paradur
P0113	Thekendisplay	P0113-M02101-M01301	PVC Hartschaumplatte # Ongro, Köma, FOREX, Foamalux, VEKAPLAN-SF, VIKUPOR, SIMOPOR, Paratex, Paradur; Selbstklebefolie Haltbarkeit 1-3 Jahre weiss
P0113	Thekendisplay	P0113-M02103	Acrylplatte weiss opal # 'Plexi'; PLEXIGLAS, PMMA
P0113	Thekendisplay	P0113-M02103-M01301	Acrylplatte weiss opal # 'Plexi'; PLEXIGLAS, PMMA; Selbstklebefolie Haltbarkeit 1-3 Jahre weiss
P0113	Thekendisplay	P0113-M02104	Acrylplatte transparent wasserklar # 'Plexi'; PLEXIGLAS, PMMA
P0113	Thekendisplay	P0113-M02104-M01301	Acrylplatte transparent wasserklar # 'Plexi'; PLEXIGLAS, PMMA; Selbstklebefolie Haltbarkeit 1-3 Jahre weiss
P0113	Thekendisplay	P0113-M02106	Polystyrol extrudierte Hartschaumplatte # Stadur
P0113	Thekendisplay	P0113-M02106-M01301	Polystyrol extrudierte Hartschaumplatte # Stadur; Selbstklebefolie Haltbarkeit 1-3 Jahre weiss
P0113	Thekendisplay	P0113-M02303	Wellpappe # E, D, B, C, EB, EC, CB
P0113	Thekendisplay	P0113-M02303-M01301	Wellpappe # E, D, B, C, EB, EC, CB; Selbstklebefolie Haltbarkeit 1-3 Jahre weiss
P0113	Thekendisplay	P0113-M02302	Vollpappe
P0113	Thekendisplay	P0113-M02302-M01301	Vollpappe; Selbstklebefolie Haltbarkeit 1-3 Jahre weiss
P0113	Thekendisplay	P0113-M02304	Wabenkarton, wiederverwendbar, stark # Re-Board, D-Board, Falconboard, LightboardECO
P0113	Thekendisplay	P0113-M02304-M01301	Wabenkarton, wiederverwendbar, stark # Re-Board, D-Board, Falconboard, LightboardECO; Selbstklebefolie Haltbarkeit 1-3 Jahre weiss
P0114	Regalstreifen	P0114-M01301	Selbstklebefolie Haltbarkeit 1-3 Jahre weiss
P0114	Regalstreifen	P0114-M01501	Affchenpapier (Blueback-Papier)
P0114	Regalstreifen	P0114-M01502	City Light Papier
P0114	Regalstreifen	P0114-M01503	Posterpapier stärkeres
P0114	Regalstreifen	P0114-M01504	Selbstklebendes Fotopapier
P0115	Regalfahne	P0115-M01503	Posterpapier stärkeres
P0115	Regalfahne	P0115-M01606	Polypropylen Film weiss # EVACAST
P0115	Regalfahne	P0115-M01607	Polypropylen Film transparent wasserklar # EVACAST
P0115	Regalfahne	P0115-M02101	PVC Hartschaumplatte # Ongro, Köma, FOREX, Foamalux, VEKAPLAN-SF, VIKUPOR, SIMOPOR, Paratex, Paradur
P0115	Regalfahne	P0115-M02101-M01301	PVC Hartschaumplatte # Ongro, Köma, FOREX, Foamalux, VEKAPLAN-SF, VIKUPOR, SIMOPOR, Paratex, Paradur; Selbstklebefolie Haltbarkeit 1-3 Jahre weiss
P0116	Wobbler	P0116-M01503	Posterpapier stärkeres
P0116	Wobbler	P0116-M01606	Polypropylen Film weiss # EVACAST
P0116	Wobbler	P0116-M01607	Polypropylen Film transparent wasserklar # EVACAST
P0116	Wobbler	P0116-M02109	Polyesterplatte 3D Lenticular Platten (Lentiprint, Wackelbild)
P0117	Deckenhänger	P0117-M02101	PVC Hartschaumplatte # Ongro, Köma, FOREX, Foamalux, VEKAPLAN-SF, VIKUPOR, SIMOPOR, Paratex, Paradur
P0117	Deckenhänger	P0117-M02101-M01301	PVC Hartschaumplatte # Ongro, Köma, FOREX, Foamalux, VEKAPLAN-SF, VIKUPOR, SIMOPOR, Paratex, Paradur; Selbstklebefolie Haltbarkeit 1-3 Jahre weiss
P0117	Deckenhänger	P0117-M02103	Acrylplatte weiss opal # 'Plexi'; PLEXIGLAS, PMMA
P0117	Deckenhänger	P0117-M02103-M01301	Acrylplatte weiss opal # 'Plexi'; PLEXIGLAS, PMMA; Selbstklebefolie Haltbarkeit 1-3 Jahre weiss
P0117	Deckenhänger	P0117-M02104	Acrylplatte transparent wasserklar # 'Plexi'; PLEXIGLAS, PMMA
P0117	Deckenhänger	P0117-M02104-M01301	Acrylplatte transparent wasserklar # 'Plexi'; PLEXIGLAS, PMMA; Selbstklebefolie Haltbarkeit 1-3 Jahre weiss
P0117	Deckenhänger	P0117-M02106	Polystyrol extrudierte Hartschaumplatte # Stadur
P0117	Deckenhänger	P0117-M02106-M01301	Polystyrol extrudierte Hartschaumplatte # Stadur; Selbstklebefolie Haltbarkeit 1-3 Jahre weiss
P0117	Deckenhänger	P0117-M02107	Polyester Platte weiss (A-PET, PET-G) # Apxet, Vvvak, Verallite
P0117	Deckenhänger	P0117-M02107-M01301	Polyester Platte weiss (A-PET, PET-G) # Apxet, Vvvak, Verallite; Selbstklebefolie Haltbarkeit 1-3 Jahre weiss
P0117	Deckenhänger	P0117-M02108	Polyester Platte transparent wasserklar (A-PET, PET-G) # Apxet, Vvvak, Verallite
P0117	Deckenhänger	P0117-M02108-M01301	Polyester Platte transparent wasserklar (A-PET, PET-G) # Apxet, Vvvak, Verallite; Selbstklebefolie Haltbarkeit 1-3 Jahre weiss
P0117	Deckenhänger	P0117-M02109	Polyesterplatte 3D Lenticular Platten (Lentiprint, Wackelbild)
P0117	Deckenhänger	P0117-M02109-M01301	Polyesterplatte 3D Lenticular Platten (Lentiprint, Wackelbild); Selbstklebefolie Haltbarkeit 1-3 Jahre weiss
P0117	Deckenhänger	P0117-M02111	Polypropylen Rollenpanelee # Versamount
P0117	Deckenhänger	P0117-M02111-M01301	Polypropylen Rollenpanelee # Versamount; Selbstklebefolie Haltbarkeit 1-3 Jahre weiss
P0117	Deckenhänger	P0117-M02201	Aluminiumverbundplatten # DIBOND, ALUBOND, DILITE, IBOND
P0117	Deckenhänger	P0117-M02201-M01301	Aluminiumverbundplatten # DIBOND, ALUBOND, DILITE, IBOND; Selbstklebefolie Haltbarkeit 1-3 Jahre weiss
P0117	Deckenhänger	P0117-M02301	Leichtschäumstoffplatten # KAPA, Foam-X, Bienfang, Vkufoam



Produktcode	Produktbezeichnung	P-Produktcode, M- Materialnummer	Material
P0117	Deckenhänger	P0117-M02301-M01301	Leichtschäumstoffplatten # KAPA, Foam-X, Bienfang, Vikofoam; Selbstklebefolie Haltbarkeit 1-3 Jahre weiss
P0117	Deckenhänger	P0117-M02303	Wellpappe # E, D, B, C, EB, EC, CB
P0117	Deckenhänger	P0117-M02303-M01301	Wellpappe # E, D, B, C, EB, EC, CB; Selbstklebefolie Haltbarkeit 1-3 Jahre weiss
P0117	Deckenhänger	P0117-M02304	Wabenkarton, wiederverwendbar, stark # Re-Board, D-Board, Falconboard, LightboardECO
P0117	Deckenhänger	P0117-M02304-M01301	Wabenkarton, wiederverwendbar, stark # Re-Board, D-Board, Falconboard, LightboardECO; Selbstklebefolie Haltbarkeit 1-3 Jahre weiss
P0117	Deckenhänger	P0117-M02110	Polypropylen Platte # Akylite/Akyplac/Akyprint, Cartonplast, VIKUPROP
P0117	Deckenhänger	P0117-M02110-M01301	Polypropylen Platte # Akylite/Akyplac/Akyprint, Cartonplast, VIKUPROP; Selbstklebefolie Haltbarkeit 1-3 Jahre weiss
P0118	Kundenstopper	P0118-M01301	Selbstklebefolie Haltbarkeit 1-3 Jahre weiss
P0118	Kundenstopper	P0118-M01501	Affchenpapier (Blueback-Papier)
P0118	Kundenstopper	P0118-M01502	City Light Papier
P0118	Kundenstopper	P0118-M01503	Posterpapier stärkeres
P0118	Kundenstopper	P0118-M01504	Selbstklebendes Fotopapier
P0119	Lichtschrankenummantelung bei Ein- und Ausgängen	P0119-M02101	PVC Hartschaumplatte # Ongro, Köma, FOREX, Foamalux, VEKAPLAN-SF, VIKUPOR, SIMOPOR, Paratex, Paradur
P0119	Lichtschrankenummantelung bei Ein- und Ausgängen	P0119-M02101-M01301	PVC Hartschaumplatte # Ongro, Köma, FOREX, Foamalux, VEKAPLAN-SF, VIKUPOR, SIMOPOR, Paratex, Paradur; Selbstklebefolie Haltbarkeit 1-3 Jahre weiss
P0119	Lichtschrankenummantelung bei Ein- und Ausgängen	P0119-M02303	Wellpappe # E, D, B, C, EB, EC, CB
P0119	Lichtschrankenummantelung bei Ein- und Ausgängen	P0119-M02303-M01301	Wellpappe # E, D, B, C, EB, EC, CB; Selbstklebefolie Haltbarkeit 1-3 Jahre weiss
P0119	Lichtschrankenummantelung bei Ein- und Ausgängen	P0119-M02304	Wabenkarton, wiederverwendbar, stark # Re-Board, D-Board, Falconboard, LightboardECO
P0119	Lichtschrankenummantelung bei Ein- und Ausgängen	P0119-M02304-M01301	Wabenkarton, wiederverwendbar, stark # Re-Board, D-Board, Falconboard, LightboardECO; Selbstklebefolie Haltbarkeit 1-3 Jahre weiss
P0120	Verkleidung von Warensicherungssystemen bei Ein- und Ausgängen	P0120-M01402	Display-Textil leicht
P0120	Verkleidung von Warensicherungssystemen bei Ein- und Ausgängen	P0120-M01502	City Light Papier
P0120	Verkleidung von Warensicherungssystemen bei Ein- und Ausgängen	P0120-M02110	Polypropylen Platte # Akylite/Akyplac/Akyprint, Cartonplast, VIKUPROP
P0120	Verkleidung von Warensicherungssystemen bei Ein- und Ausgängen	P0120-M02110-M01301	Polypropylen Platte # Akylite/Akyplac/Akyprint, Cartonplast, VIKUPROP; Selbstklebefolie Haltbarkeit 1-3 Jahre weiss
P0120	Verkleidung von Warensicherungssystemen bei Ein- und Ausgängen	P0120-M02303	Wellpappe # E, D, B, C, EB, EC, CB
P0120	Verkleidung von Warensicherungssystemen bei Ein- und Ausgängen	P0120-M02303-M01301	Wellpappe # E, D, B, C, EB, EC, CB; Selbstklebefolie Haltbarkeit 1-3 Jahre weiss
P0120	Verkleidung von Warensicherungssystemen bei Ein- und Ausgängen	P0120-M02304	Wabenkarton, wiederverwendbar, stark # Re-Board, D-Board, Falconboard, LightboardECO
P0120	Verkleidung von Warensicherungssystemen bei Ein- und Ausgängen	P0120-M02304-M01301	Wabenkarton, wiederverwendbar, stark # Re-Board, D-Board, Falconboard, LightboardECO; Selbstklebefolie Haltbarkeit 1-3 Jahre weiss
P0121	Paletten-Insel	P0121-M01101	PVC Frontlit
P0121	Paletten-Insel	P0121-M01502	City Light Papier
P0121	Paletten-Insel	P0121-M02101	PVC Hartschaumplatte # Ongro, Köma, FOREX, Foamalux, VEKAPLAN-SF, VIKUPOR, SIMOPOR, Paratex, Paradur
P0121	Paletten-Insel	P0121-M02101-M01301	PVC Hartschaumplatte # Ongro, Köma, FOREX, Foamalux, VEKAPLAN-SF, VIKUPOR, SIMOPOR, Paratex, Paradur; Selbstklebefolie Haltbarkeit 1-3 Jahre weiss
P0121	Paletten-Insel	P0121-M02111	Polypropylen Rollenpaneele # Versamount
P0121	Paletten-Insel	P0121-M02303	Wellpappe # E, D, B, C, EB, EC, CB
P0121	Paletten-Insel	P0121-M02303-M01301	Wellpappe # E, D, B, C, EB, EC, CB; Selbstklebefolie Haltbarkeit 1-3 Jahre weiss
P0121	Paletten-Insel	P0121-M02304	Wabenkarton, wiederverwendbar, stark # Re-Board, D-Board, Falconboard, LightboardECO
P0121	Paletten-Insel	P0121-M02304-M01301	Wabenkarton, wiederverwendbar, stark # Re-Board, D-Board, Falconboard, LightboardECO; Selbstklebefolie Haltbarkeit 1-3 Jahre weiss
P0121	Paletten-Insel	P0121-M02110	Polypropylen Platte # Akylite/Akyplac/Akyprint, Cartonplast, VIKUPROP
P0121	Paletten-Insel	P0121-M02110-M01301	Polypropylen Platte # Akylite/Akyplac/Akyprint, Cartonplast, VIKUPROP; Selbstklebefolie Haltbarkeit 1-3 Jahre weiss
P0122	Paletten-Ummantelung	P0122-M01101	PVC Frontlit

P01xx POS-Displays Visuell-kommunikative Druckprodukte



Produktcode	Produktbezeichnung	P:-Produktcode, M: Materialnummer	Material
P0122	P0122 Paletten-Ummantelung	P0122-M01502	City Light Papier
P0122	P0122 Paletten-Ummantelung	P0122-M02101	PVC Hartschaumplatte # Ongro, Köma, FOREX, Foamalux, VEKAPLAN-SF, VIKUPOR, SIMOPOR, Paratex, Paradur
P0122	P0122 Paletten-Ummantelung	P0122-M02101-M01301	PVC Hartschaumplatte # Ongro, Köma, FOREX, Foamalux, VEKAPLAN-SF, VIKUPOR, SIMOPOR, Paratex, Paradur; Selbstklebefolie Haltbarkeit 1-3 Jahre weiss
P0122	P0122 Paletten-Ummantelung	P0122-M02111	Polypropylen Rollenpaneel # Versamount
P0122	P0122 Paletten-Ummantelung	P0122-M02303	Wellpappe # E, D, B, C, EB, EC, CB
P0122	P0122 Paletten-Ummantelung	P0122-M02303-M01301	Wellpappe # E, D, B, C, EB, EC, CB; Selbstklebefolie Haltbarkeit 1-3 Jahre weiss
P0122	P0122 Paletten-Ummantelung	P0122-M02304	Wabenkarton, wiederverwendbar, stark # Re-Board, Falconboard, LightboardECO
P0122	P0122 Paletten-Ummantelung	P0122-M02304-M01301	Wabenkarton, wiederverwendbar, stark # Re-Board, D-Board, Falconboard, LightboardECO; Selbstklebefolie Haltbarkeit 1-3 Jahre weiss
P0122	P0122 Paletten-Ummantelung	P0122-M02110	Polypropylen Platte # Akylite/Akyplac/Akyprint, Cartonplast, VIKUPROP
P0122	P0122 Paletten-Ummantelung	P0122-M02110-M01301	Polypropylen Platte # Akylite/Akyplac/Akyprint, Cartonplast, VIKUPROP; Selbstklebefolie Haltbarkeit 1-3 Jahre weiss
P0123	P0123 Wellpappenmöbel	P0123-M02303	Wellpappe # E, D, B, C, EB, EC, CB
P0123	P0123 Wellpappenmöbel	P0123-M02303-M01301	Wellpappe # E, D, B, C, EB, EC, CB; Selbstklebefolie Haltbarkeit 1-3 Jahre weiss
P0123	P0123 Wellpappenmöbel	P0123-M02304	Wabenkarton, wiederverwendbar, stark # Re-Board, Falconboard, LightboardECO
P0123	P0123 Wellpappenmöbel	P0123-M02304-M01301	Wabenkarton, wiederverwendbar, stark # Re-Board, D-Board, Falconboard, LightboardECO; Selbstklebefolie Haltbarkeit 1-3 Jahre weiss
P0124	P0124 Prospektdispenser	P0124-M02101	PVC Hartschaumplatte # Ongro, Köma, FOREX, Foamalux, VEKAPLAN-SF, VIKUPOR, SIMOPOR, Paratex, Paradur
P0124	P0124 Prospektdispenser	P0124-M02101-M01301	PVC Hartschaumplatte # Ongro, Köma, FOREX, Foamalux, VEKAPLAN-SF, VIKUPOR, SIMOPOR, Paratex, Paradur
P0124	P0124 Prospektdispenser	P0124-M02103	Acrylplatte weiss opal # 'Plexi'; PLEXIGLAS, PMMA
P0124	P0124 Prospektdispenser	P0124-M02103-M01301	Acrylplatte weiss opal # 'Plexi'; PLEXIGLAS, PMMA; Selbstklebefolie Haltbarkeit 1-3 Jahre weiss
P0124	P0124 Prospektdispenser	P0124-M02104	Acrylplatte transparent wasserklar # 'Plexi'; PLEXIGLAS, PMMA
P0124	P0124 Prospektdispenser	P0124-M02104-M01301	Acrylplatte transparent wasserklar # 'Plexi'; PLEXIGLAS, PMMA; Selbstklebefolie Haltbarkeit 1-3 Jahre weiss
P0124	P0124 Prospektdispenser	P0124-M02302	Vollpappe
P0124	P0124 Prospektdispenser	P0124-M02302-M01301	Vollpappe; Selbstklebefolie Haltbarkeit 1-3 Jahre weiss
P0124	P0124 Prospektdispenser	P0124-M02303	Wellpappe # E, D, B, C, EB, EC, CB
P0124	P0124 Prospektdispenser	P0124-M02303-M01301	Wellpappe # E, D, B, C, EB, EC, CB; Selbstklebefolie Haltbarkeit 1-3 Jahre weiss
P0124	P0124 Prospektdispenser	P0124-M02304	Wabenkarton, wiederverwendbar, stark # Re-Board, Falconboard, LightboardECO
P0124	P0124 Prospektdispenser	P0124-M02304-M01301	Wabenkarton, wiederverwendbar, stark # Re-Board, D-Board, Falconboard, LightboardECO; Selbstklebefolie Haltbarkeit 1-3 Jahre weiss

P02xx Werbeträger für den Außen- und Innenbereich Visuell-kommunikative Druckprodukte



Produktcode	Produktbezeichnung	P:-Produktcode, M: Materialnummer	Material
P0201	P0201 Mesh-Werbeträger oder PVC-Gitternetzpläne für die Befestigung mittels Expanderseil auf einem Gerüst	P0201-M01201	PVC Gitternetzpläne (Mesh)
P0202	P0202 Mesh-Werbeträger oder PVC-Gitternetzpläne für die Befestigung mittels Expanderseil an einer vorhandenen Stahlkonstruktion	P0202-M01201	PVC Gitternetzpläne (Mesh)
P0203	P0203 Werbeträger mit Drahtseilzügen an eine Wand befestigt	P0203-M01201	PVC Gitternetzpläne (Mesh)
P0204	P0204 PVC-Frontlit-Werbeträger an Gebäuden (auf Mauerwerk, Brandschutzwänden, auf Dachkonstruktionen o.ä.)	P0204-M01101	PVC Frontlit
P0204	P0204 PVC-Frontlit-Werbeträger an Gebäuden (auf Mauerwerk, Brandschutzwänden, auf Dachkonstruktionen o.ä.)	P0204-M01103	PVC Banner - lichtgesperrt
P0205	P0205 Dach- oder Fassadenwerbung	P0205-M01101	PVC Frontlit
P0205	P0205 Dach- oder Fassadenwerbung	P0205-M01102	PVC Backlit
P0205	P0205 Dach- oder Fassadenwerbung	P0205-M01103	PVC Banner - lichtgesperrt
P0205	P0205 Dach- oder Fassadenwerbung	P0205-M02103	Acrylplatte weiss opal # 'Plexi'; PLEXIGLAS, PMMA





P02xx Werbeträger für den Außen- und Innenbereich Visuell-kommunikative Druckprodukte

Nachfolge von der letzten Seite ↓

Produktcode	Produktbezeichnung	P: Produktcode, M: Materialnummer	Material
P0205	P0205 Dach- oder Fassadenwerbung	P0205-M02103-M01301	Acrylplatte weiss opal # 'Plexi'; PLEXIGLAS, PMMA; Selbstklebefolie Haltbarkeit 1-3 Jahre weiss
P0205	P0205 Dach- oder Fassadenwerbung	P0205-M02104	Acrylplatte transparent wasserklar # 'Plexi'; PLEXIGLAS, PMMA
P0205	P0205 Dach- oder Fassadenwerbung	P0205-M02104-M01301	Acrylplatte transparent wasserklar # 'Plexi'; PLEXIGLAS, PMMA; Selbstklebefolie Haltbarkeit 1-3 Jahre weiss
P0206	P0206 PVC-Werbebanner für den Außen- und Innenbereich, abgehängt oder verspannt, 1-seitig	P0206-M01101	PVC Frontlit
P0206	P0206 PVC-Werbebanner für den Außen- und Innenbereich, abgehängt oder verspannt, 1-seitig	P0206-M01103	PVC Banner - lichtgesperrt
P0207	P0207 PVC-Werbebanner für den Außen- und Innenbereich, abgehängt oder verspannt, 2-seitig	P0207-M01103	PVC Banner - lichtgesperrt
P0208	P0208 Unipole, die 1-, 2-, 3-seitige Werbetafel	P0208-M01101	PVC Frontlit
P0208	P0208 Unipole, die 1-, 2-, 3-seitige Werbetafel	P0208-M01102	PVC Backlit
P0209	P0209 Backlit-Leuchtkästen (von hinten beleuchtet)	P0209-M01102	PVC Backlit
P0210	P0210 Acrylscheiben-Leuchtkästen (von hinten beleuchtet)	P0210-M01604-M01304	Polyester Film weiss opal - backprint; Selbstklebefolie Haltbarkeit 5-7 Jahre weiss
P0210	P0210 Acrylscheiben-Leuchtkästen (von hinten beleuchtet)	P0210-M02103-M01304	Acrylplatte weiss opal # 'Plexi'; PLEXIGLAS, PMMA; Selbstklebefolie Haltbarkeit 5-7 Jahre weiss
P0211	P0211 Totensäule (Pylon)	P0211-M01101	PVC Frontlit
P0211	P0211 Totensäule (Pylon)	P0211-M01103	PVC Banner - lichtgesperrt
P0212	P0212 Aufblasbarer Werbeträger - originalgetreuer Nachbau	P0212-M01106	PVC leicht - Frontlit Light
P0212	P0212 Aufblasbarer Werbeträger - originalgetreuer Nachbau	P0212-M01406	Spinner
P0213	P0213 perforierte Folie für die Kaschierung von Glasflächen	P0213-M01301	Selbstklebefolie Haltbarkeit 1-3 Jahre weiss
P0213	P0213 perforierte Folie für die Kaschierung von Glasflächen	P0213-M01303	Selbstklebefolie Haltbarkeit 1-3 Jahre (mit grauem Rücken, opak)
P0213	P0213 perforierte Folie für die Kaschierung von Glasflächen	P0213-M01306	Selbstklebefolie perforiert (one way vision) für Glasflächen
P0213	P0213 perforierte Folie für die Kaschierung von Glasflächen	P0213-M01311	Plotterfolie Farbfolien
P0214	P0214 Schaufensteraufkleber - wasserklar, transparente oder one way vision	P0214-M01301	Selbstklebefolie Haltbarkeit 1-3 Jahre weiss
P0214	P0214 Schaufensteraufkleber - wasserklar, transparente oder one way vision	P0214-M01302	Selbstklebefolie Haltbarkeit 1-3 Jahre transparent wasserklar
P0214	P0214 Schaufensteraufkleber - wasserklar, transparente oder one way vision	P0214-M01304	Selbstklebefolie Haltbarkeit 5-7 Jahre weiss
P0214	P0214 Schaufensteraufkleber - wasserklar, transparente oder one way vision	P0214-M01306	Selbstklebefolie perforiert (one way vision) für Glasflächen
P0214	P0214 Schaufensteraufkleber - wasserklar, transparente oder one way vision	P0214-M01311	Plotterfolie Farbfolien
P0215	P0215 Großflächenplakat oder Billboard - Platten, Blueback-Papier oder Folie bis max. 12 m² Fläche	P0215-M01303	Selbstklebefolie Haltbarkeit 1-3 Jahre (mit grauem Rücken, opak)
P0215	P0215 Großflächenplakat oder Billboard - Platten, Blueback-Papier oder Folie bis max. 12 m² Fläche	P0215-M01501	Affchenpapier (Blueback-Papier)
P0216	P0216 Megaboard - Platten, Blueback-Papier oder Folie ab 12 m² Fläche	P0216-M01303	Selbstklebefolie Haltbarkeit 1-3 Jahre (mit grauem Rücken, opak)
P0216	P0216 Megaboard - Platten, Blueback-Papier oder Folie ab 12 m² Fläche	P0216-M01501	Affchenpapier (Blueback-Papier)



Produktcode	Produktbezeichnung	P: Produktcode, M: Materialnummer	Material
P0217	P0217 Prisma-Plakat - Blueback-Papier oder Folie	P0217-M01303	Selbstklebefolie Haltbarkeit 1-3 Jahre (mit grauem Rücken, opak)
P0217	P0217 Prisma-Plakat - Blueback-Papier oder Folie	P0217-M01501	Affchenpapier (Blueback-Papier)
P0218	P0218 City Light-Plakate	P0218-M01502	City Light Papier
P0218	P0218 City Light-Plakate	P0218-M01603	PVC Film Pop-Up weiss
P0219	P0219 Luftaßsäule, Pylone	P0219-M01501	Affchenpapier (Blueback-Papier)
P0220	P0220 Verkehrsmittelwerbung - für Massenverkehrsmittel wie Busse, Straßenbahnen, Obusse, U-Bahnen, S-Bahnen	P0220-M01301	Selbstklebefolie Haltbarkeit 1-3 Jahre weiss
P0220	P0220 Verkehrsmittelwerbung - für Massenverkehrsmittel wie Busse, Straßenbahnen, Obusse, U-Bahnen, S-Bahnen	P0220-M01303	Selbstklebefolie Haltbarkeit 1-3 Jahre (mit grauem Rücken, opak)
P0220	P0220 Verkehrsmittelwerbung - für Massenverkehrsmittel wie Busse, Straßenbahnen, Obusse, U-Bahnen, S-Bahnen	P0220-M01306	Selbstklebefolie perforiert (one way vision) für Glasflächen
P0221	P0221 Werbe-Lokomotiven	P0221-M01303	Selbstklebefolie Haltbarkeit 1-3 Jahre (mit grauem Rücken, opak)
P0221	P0221 Werbe-Lokomotiven	P0221-M01305	Selbstklebefolie Fahrzeugvollverklebung
P0221	P0221 Werbe-Lokomotiven	P0221-M01306	Selbstklebefolie perforiert (one way vision) für Glasflächen
P0222	P0222 Flottenwerbung (Fahrzeugbeschriftung) - Verklebung von PKW's	P0222-M01303	Selbstklebefolie Haltbarkeit 1-3 Jahre (mit grauem Rücken, opak)
P0222	P0222 Flottenwerbung (Fahrzeugbeschriftung) - Verklebung von PKW's	P0222-M01305	Selbstklebefolie Fahrzeugvollverklebung
P0222	P0222 Flottenwerbung (Fahrzeugbeschriftung) - Verklebung von PKW's	P0222-M01306	Selbstklebefolie perforiert (one way vision) für Glasflächen
P0222	P0222 Flottenwerbung (Fahrzeugbeschriftung) - Verklebung von PKW's	P0222-M01311	Plotterfolie Farblöten
P0223	P0223 Flottenwerbung (Fahrzeugbeschriftung) - Verklebung von Transportern, Vans und Bussen	P0223-M01304	Selbstklebefolie Haltbarkeit 5-7 Jahre weiss
P0223	P0223 Flottenwerbung (Fahrzeugbeschriftung) - Verklebung von Transportern, Vans und Bussen	P0223-M01305	Selbstklebefolie Fahrzeugvollverklebung
P0223	P0223 Flottenwerbung (Fahrzeugbeschriftung) - Verklebung von Transportern, Vans und Bussen	P0223-M01306	Selbstklebefolie perforiert (one way vision) für Glasflächen
P0223	P0223 Flottenwerbung (Fahrzeugbeschriftung) - Verklebung von Transportern, Vans und Bussen	P0223-M01311	Plotterfolie Farblöten
P0224	P0224 Flottenwerbung (Fahrzeugbeschriftung) - Werbeplänen für Nutzfahrzeuge	P0224-M01104	PVC Schwer - LKW Plane
P0224	P0224 Flottenwerbung (Fahrzeugbeschriftung) - Werbeplänen für Nutzfahrzeuge	P0224-M01312	Plotterfolie für LKW Plänen und PVC Banner
P0225	P0225 Flottenwerbung (Fahrzeugbeschriftung) - Werbeplänen für LKW	P0225-M01104	PVC Schwer - LKW Plane
P0225	P0225 Flottenwerbung (Fahrzeugbeschriftung) - Werbeplänen für LKW	P0225-M01312	Plotterfolie für LKW Plänen und PVC Banner
P0226	P0226 Flottenwerbung (Fahrzeugbeschriftung) - Werbeplänen für Nutzfahrzeuge mit Befestigungsrahmen	P0226-M01104	PVC Schwer - LKW Plane



P02xx Werbeträger für den Außen- und Innenbereich Visuell-kommunikative Druckprodukte

Nachfolge von der letzten Seite ↓



Produktcode

Produktcode	Produktbezeichnung	P: Produktcode, M: Materialnummer	Material
P0226	P0226 Plattenwerbung (Fahrzeugbeschriftung) - Werbeplanen für Nutzfahrzeuge mit Befestigungsrahmen	P0226-M01312	Plotterfolie für LKW Planen und PVC Banner
P0227	P0227 Plattenwerbung (Fahrzeugbeschriftung) - Folienverklebung auf Nutzfahrzeugen	P0227-M01304	Selbstklebefolie Haltbarkeit 5-7 Jahre weiss
P0228	P0228 Indoor-Plakat	P0228-M01501	Affchenpapier (Blueback-Papier)
P0228	P0228 Indoor-Plakat	P0228-M01502	City Light Papier
P0228	P0228 Indoor-Plakat	P0228-M01503	Posterpapier stärkeres
P0228	P0228 Indoor-Plakat	P0228-M01504	Selbstklebendes Fotopapier
P0229	P0229 Fußbodenaufkleber mit erhöhter Haftkraft und persistentem Bodenlaminat	P0229-M01308	Bodenaufkleber
P0230	P0230 3D-Lentikulardruck	P0230-M02109	Polysterplatte 3D Lenticular Platten (Lentiprint, Wackelbild)



P03xx Dekoration Visuell-kommunikative Druckprodukte

Produktcode

Produktcode	Produktbezeichnung	P: Produktcode, M: Materialnummer	Material
P0301	P0301 Innendekoration - Wände, Möbel, Türen, Fenster	P0301-M01301	Selbstklebefolie Haltbarkeit 1-3 Jahre weiss
P0301	P0301 Innendekoration - Wände, Möbel, Türen, Fenster	P0301-M01303	Selbstklebefolie Haltbarkeit 1-3 Jahre (mit grauem Rücken, opak)
P0301	P0301 Innendekoration - Wände, Möbel, Türen, Fenster	P0301-M01307	Wandaufkleber
P0301	P0301 Innendekoration - Wände, Möbel, Türen, Fenster	P0301-M01501	Affchenpapier (Blueback-Papier)
P0301	P0301 Innendekoration - Wände, Möbel, Türen, Fenster	P0301-M01506	Tapete
P0301	P0301 Innendekoration - Wände, Möbel, Türen, Fenster	P0301-M02101	PVC-Hartschaumplatte # Ongro, Köma, FOREX, Foamalux, VEKAPLAN-SF, VIKUPOR, SIMOPOR, Paratex, Paradur
P0301	P0301 Innendekoration - Wände, Möbel, Türen, Fenster	P0301-M02101-M01301	PVC-Hartschaumplatte # Ongro, Köma, FOREX, Foamalux, VEKAPLAN-SF, VIKUPOR, SIMOPOR, Paratex, Paradur; Selbstklebefolie Haltbarkeit 1-3 Jahre weiss
P0301	P0301 Innendekoration - Wände, Möbel, Türen, Fenster	P0301-M02401	Glas
P0301	P0301 Innendekoration - Wände, Möbel, Türen, Fenster	P0301-M02401-M01301	Glas; Selbstklebefolie Haltbarkeit 1-3 Jahre weiss
P0301	P0301 Innendekoration - Wände, Möbel, Türen, Fenster	P0301-M02404	Magnetfolie
P0301	P0301 Innendekoration - Wände, Möbel, Türen, Fenster	P0301-M02407	Holz
P0301	P0301 Innendekoration - Wände, Möbel, Türen, Fenster	P0301-M02408	Steinplatte
P0302	P0302 Schaufensterdekoration	P0302-M01101	PVC Frontlit
P0302	P0302 Schaufensterdekoration	P0302-M01301	Selbstklebefolie Haltbarkeit 1-3 Jahre weiss
P0302	P0302 Schaufensterdekoration	P0302-M01306	Selbstklebefolie perforiert (one way vision) für Glasflächen
P0302	P0302 Schaufensterdekoration	P0302-M01311	Plotterfolie Farbfolien
P0302	P0302 Schaufensterdekoration	P0302-M01402	Display-Textil leicht
P0302	P0302 Schaufensterdekoration	P0302-M01407	Künstlerleinwand # Kanevas
P0302	P0302 Schaufensterdekoration	P0302-M02110	Polypropylen Platte # Akylite/Akyplac/Akyprint, Cartonplast, VIKUPROP
P0302	P0302 Schaufensterdekoration	P0302-M02110-M01301	Polypropylen Platte # Akylite/Akyplac/Akyprint, Cartonplast, VIKUPROP; Selbstklebefolie Haltbarkeit 1-3 Jahre weiss
P0303	P0303 Portalbeklebung	P0303-M01301	Selbstklebefolie Haltbarkeit 1-3 Jahre weiss
P0303	P0303 Portalbeklebung	P0303-M01303	Selbstklebefolie Haltbarkeit 1-3 Jahre (mit grauem Rücken, opak)
P0303	P0303 Portalbeklebung	P0303-M01309	Glasdekorfolie - selbstklebe, Sichtschutzfolie, Fensterfolie, satiniert, blickdicht
P0303	P0303 Portalbeklebung	P0303-M01309-M01301	Glasdekorfolie - selbstklebe, Sichtschutzfolie, Fensterfolie, satiniert, blickdicht; Selbstklebefolie Haltbarkeit 1-3 Jahre weiss
P0303	P0303 Portalbeklebung	P0303-M01306	Selbstklebefolie perforiert (one way vision) für Glasflächen
P0303	P0303 Portalbeklebung	P0303-M01311	Plotterfolie Farbfolien



Produktcode	Produktbezeichnung	P: Produktcode, M: Materialnummer	Material
P0304	Dekoration von Verkaufsräumen	P0304-M01101	PVC Frontlit
P0304	Dekoration von Verkaufsräumen	P0304-M01301	Selbstklebefolie Haltbarkeit 1-3 Jahre weiss
P0304	Dekoration von Verkaufsräumen	P0304-M01307	Wandaufkleber
P0304	Dekoration von Verkaufsräumen	P0304-M01308	Bodenaufließer
P0304	Dekoration von Verkaufsräumen	P0304-M01309	Glasdekorfolie - selbstklebe, Sichtschutzfolie, Fensterfolie, satiniert, blickdicht
P0304	Dekoration von Verkaufsräumen	P0304-M01310	Metallisierte Selbstklebefolie Gold, Silber
P0304	Dekoration von Verkaufsräumen	P0304-M01311	Plotterfolie Farbfolien
P0304	Dekoration von Verkaufsräumen	P0304-M01313	Selbstklebefolie statisch für statisch geladen
P0304	Dekoration von Verkaufsräumen	P0304-M01501	Affchenpapier (Blueback-Papier)
P0304	Dekoration von Verkaufsräumen	P0304-M01502	City Light Papier
P0304	Dekoration von Verkaufsräumen	P0304-M01606	Polypropylen Film weiss # EVACAST
P0304	Dekoration von Verkaufsräumen	P0304-M01607	Polypropylen Film transparent wasserklar # EVACAST
P0304	Dekoration von Verkaufsräumen	P0304-M02101	PVC Hartschaumplatte # Ongro, Köma, FOREX, Foamalux, VEKAPLAN-SF, VIKUPOR, SIMOPOR, Paratex, Paradur
P0304	Dekoration von Verkaufsräumen	P0304-M02103	Acrylplatte weiss opal # 'Plexi'; PLEXIGLAS, PMMA
P0304	Dekoration von Verkaufsräumen	P0304-M02104	Acrylplatte transparent wasserklar # 'Plexi'; PLEXIGLAS, PMMA
P0304	Dekoration von Verkaufsräumen	P0304-M02106	Acrylplatte extrudiert Hartschaumplatte # Stadur
P0304	Dekoration von Verkaufsräumen	P0304-M02110	Polystyrol extrudiert Hartschaumplatte # Stadur; Selbstklebefolie Haltbarkeit 1-3 Jahre weiss
P0304	Dekoration von Verkaufsräumen	P0304-M02110-M01301	Polypropylen Platte # Akylite/Akyplac/Akyprint, Cartonplast; VIKUPROP
P0304	Dekoration von Verkaufsräumen	P0304-M02201	Polypropylen Platte # Akylite/Akyplac/Akyprint, Cartonplast; VIKUPROP; Selbstklebefolie Haltbarkeit 1-3 Jahre weiss
P0304	Dekoration von Verkaufsräumen	P0304-M02201-M01301	Aluminiumverbundplatten # DIBOND, ALUBOND, DILITE, IBOND
P0304	Dekoration von Verkaufsräumen	P0304-M02301	Leichtschäumstoffplatten # KAPA, Foam-X, Bienfang, Vikufoam
P0304	Dekoration von Verkaufsräumen	P0304-M02301-M01301	Leichtschäumstoffplatten # KAPA, Foam-X, Bienfang, Vikufoam; Selbstklebefolie Haltbarkeit 1-3 Jahre weiss
P0304	Dekoration von Verkaufsräumen	P0304-M02303	Wellpappe # E, D, B, C, EB, EC, CB
P0304	Dekoration von Verkaufsräumen	P0304-M02303-M01301	Wellpappe # E, D, B, C, EB, EC, CB; Selbstklebefolie Haltbarkeit 1-3 Jahre weiss
P0304	Dekoration von Verkaufsräumen	P0304-M02304	Wabenkarton, wiederverwendbar, stark # Re-Board, D-Board, Falconboard, LightboardECCO
P0304	Dekoration von Verkaufsräumen	P0304-M02304-M01301	Wabenkarton, wiederverwendbar, stark # Re-Board, D-Board, Falconboard, LightboardECCO; Selbstklebefolie Haltbarkeit 1-3 Jahre weiss
P0304	Dekoration von Verkaufsräumen	P0304-M02404	Magnetfolie
P0305	Raumdekorat., Trennwände, 1- oder 2-seitig	P0305-M01101	PVC Frontlit
P0305	Raumdekorat., Trennwände, 1- oder 2-seitig	P0305-M01103	PVC Banner - lichtgesperrt
P0305	Raumdekorat., Trennwände, 1- oder 2-seitig	P0305-M01401	Fahnenstoff Polyester
P0305	Raumdekorat., Trennwände, 1- oder 2-seitig	P0305-M01402	Display-Textil leicht
P0305	Raumdekorat., Trennwände, 1- oder 2-seitig	P0305-M01404	Airrikot # Lochflit
P0305	Raumdekorat., Trennwände, 1- oder 2-seitig	P0305-M01407	Künstlerleinwand # Kanevas
P0306	Acrylglas - direkt bedruckt oder kaschiert	P0306-M02401	Glas
P0306	Acrylglas - direkt bedruckt oder kaschiert	P0306-M02401-M01301	Glas; Selbstklebefolie Haltbarkeit 1-3 Jahre weiss
P0307	Poster, Fotoleinwände	P0307-M01301	Selbstklebefolie Haltbarkeit 1-3 Jahre weiss
P0307	Poster, Fotoleinwände	P0307-M01501	Affchenpapier (Blueback-Papier)
P0307	Poster, Fotoleinwände	P0307-M01502	City Light Papier
P0307	Poster, Fotoleinwände	P0307-M01503	Posterpapier stärkeres
P0307	Poster, Fotoleinwände	P0307-M01504	Selbstklebendes Fotopapier
P0308	Follenplots - konturgeschnittene Klebefolien	P0308-M01311	Plotterfolie Farbfolien



P04xxx Messen und Veranstaltungen Visuell-kommunikative Druckprodukte



Produktcode	Produktbezeichnung	P: Produktcode, M: Materialnummer	Material
P0401	P0401 Messestände und Ausstellungssysteme	P0401-M01101	PVC Frontlit
P0401	P0401 Messestände und Ausstellungssysteme	P0401-M01401	Fahnenstoff Polyester
P0401	P0401 Messestände und Ausstellungssysteme	P0401-M01402	Display-Textil leicht
P0401	P0401 Messestände und Ausstellungssysteme	P0401-M01407	Künstlerleinwand # Kanevas
P0401	P0401 Messestände und Ausstellungssysteme	P0401-M02101	PVC Hartschaumplatte # Ongro, Köma, FOREX, Foamalux, VEKAPLAN-5F, VIKUPOR, SIMOPOR, Paratex, Paradur
P0401	P0401 Messestände und Ausstellungssysteme	P0401-M02101-M01301	PVC Hartschaumplatte # Ongro, Köma, FOREX, Foamalux, VEKAPLAN-5F, VIKUPOR, SIMOPOR, Paratex, Paradur; Selbstklebefolie Haltbarkeit 1-3 Jahre weiss
P0401	P0401 Messestände und Ausstellungssysteme	P0401-M02110	Polypropylen Platte # Akylite/Akyplac/Akyprint, Cartonplast, VIKUPROP
P0401	P0401 Messestände und Ausstellungssysteme	P0401-M02110-M01301	Polypropylen Platte # Akylite/Akyplac/Akyprint, Cartonplast, VIKUPROP; Selbstklebefolie Haltbarkeit 1-3 Jahre weiss
P0401	P0401 Messestände und Ausstellungssysteme	P0401-M022301	Leichtschäumstoffplatten # KAPA, Foam-X, Bienfang, Vikufoam
P0401	P0401 Messestände und Ausstellungssysteme	P0401-M02301	Leichtschäumstoffplatten # KAPA, Foam-X, Bienfang, Vikufoam; Selbstklebefolie Haltbarkeit 1-3 Jahre weiss
P0401	P0401 Messestände und Ausstellungssysteme	P0401-M02303	Wellpappe # E, D, B, C, EB, EC, CB
P0401	P0401 Messestände und Ausstellungssysteme	P0401-M02303-M01301	Wellpappe # E, D, B, C, EB, EC, CB; Selbstklebefolie Haltbarkeit 1-3 Jahre weiss
P0401	P0401 Messestände und Ausstellungssysteme	P0401-M02402	EPS Polystyrol # Styropor, Polistrol
P0401	P0401 Messestände und Ausstellungssysteme	P0401-M02403	Schwamm
P0401	P0401 Messestände und Ausstellungssysteme	P0401-M02405	Rasenteppich
P0401	P0401 Messestände und Ausstellungssysteme	P0401-M02406	Steinwolle
P0402	P0402 Dekorationslemente für Veranstaltungen (Konferenzen, Symposien, Konzerte, etc.)	P0402-M01101	PVC Frontlit
P0402	P0402 Dekorationslemente für Veranstaltungen (Konferenzen, Symposien, Konzerte, etc.)	P0402-M01201	PVC Gitternetzplane (Mesh)
P0402	P0402 Dekorationslemente für Veranstaltungen (Konferenzen, Symposien, Konzerte, etc.)	P0402-M01301	Selbstklebefolie Haltbarkeit 1-3 Jahre weiss
P0402	P0402 Dekorationslemente für Veranstaltungen (Konferenzen, Symposien, Konzerte, etc.)	P0402-M01401	Fahnenstoff Polyester
P0402	P0402 Dekorationslemente für Veranstaltungen (Konferenzen, Symposien, Konzerte, etc.)	P0402-M01402	Display-Textil leicht
P0402	P0402 Dekorationslemente für Veranstaltungen (Konferenzen, Symposien, Konzerte, etc.)	P0402-M01403	Backlit-Textil dicht
P0402	P0402 Dekorationslemente für Veranstaltungen (Konferenzen, Symposien, Konzerte, etc.)	P0402-M01405	Satin
P0402	P0402 Dekorationslemente für Veranstaltungen (Konferenzen, Symposien, Konzerte, etc.)	P0402-M01407	Künstlerleinwand # Kanevas
P0402	P0402 Dekorationslemente für Veranstaltungen (Konferenzen, Symposien, Konzerte, etc.)	P0402-M02101	PVC Hartschaumplatte # Ongro, Köma, FOREX, Foamalux, VEKAPLAN-5F, VIKUPOR, SIMOPOR, Paratex, Paradur
P0402	P0402 Dekorationslemente für Veranstaltungen (Konferenzen, Symposien, Konzerte, etc.)	P0402-M02101-M01301	PVC Hartschaumplatte # Ongro, Köma, FOREX, Foamalux, VEKAPLAN-5F, VIKUPOR, SIMOPOR, Paratex, Paradur; Selbstklebefolie Haltbarkeit 1-3 Jahre weiss
P0402	P0402 Dekorationslemente für Veranstaltungen (Konferenzen, Symposien, Konzerte, etc.)	P0402-M02110	Polypropylen Platte # Akylite/Akyplac/Akyprint, Cartonplast, VIKUPROP
P0402	P0402 Dekorationslemente für Veranstaltungen (Konferenzen, Symposien, Konzerte, etc.)	P0402-M02110-M01301	Polypropylen Platte # Akylite/Akyplac/Akyprint, Cartonplast, VIKUPROP; Selbstklebefolie Haltbarkeit 1-3 Jahre weiss
P0402	P0402 Dekorationslemente für Veranstaltungen (Konferenzen, Symposien, Konzerte, etc.)	P0402-M02301	Leichtschäumstoffplatten # KAPA, Foam-X, Bienfang, Vikufoam
P0402	P0402 Dekorationslemente für Veranstaltungen (Konferenzen, Symposien, Konzerte, etc.)	P0402-M02303	Wellpappe # E, D, B, C, EB, EC, CB
P0403	P0403 Bühnendekoration/Bühnenhintergrund	P0403-M01101	PVC Frontlit
P0403	P0403 Bühnendekoration/Bühnenhintergrund	P0403-M01301	Selbstklebefolie Haltbarkeit 1-3 Jahre weiss
P0403	P0403 Bühnendekoration/Bühnenhintergrund	P0403-M01401	Fahnenstoff Polyester

P04xx Messen und Veranstaltungen Visuell-kommunikative Druckprodukte



Produktcode	Produktbezeichnung	P: Produktcode, M: Materialnummer	Material
P0403	P0403 Bühnendekoration/Bühnenhintergrund	P0403-M01402	Display-Textil leicht
P0403	P0403 Bühnendekoration/Bühnenhintergrund	P0403-M01403	Backlit-Textil dicht
P0403	P0403 Bühnendekoration/Bühnenhintergrund	P0403-M01405	Satin
P0403	P0403 Bühnendekoration/Bühnenhintergrund	P0403-M01407	Künstlerleinwand # Kanevas
P0403	P0403 Bühnendekoration/Bühnenhintergrund	P0403-M02101	PVC Hartschaumplatte # Ongro, Köma, FOREX, Foamalux, VEKAPLAN-5F, VIKUPOR, SIMOPOR, Paratex, Paradur
P0403	P0403 Bühnendekoration/Bühnenhintergrund	P0403-M02101-M01301	PVC Hartschaumplatte # Ongro, Köma, FOREX, Foamalux, VEKAPLAN-5F, VIKUPOR, SIMOPOR, Paratex, Paradur; Selbstklebefolie Haltbarkeit 1-3 Jahre weiss
P0403	P0403 Bühnendekoration/Bühnenhintergrund	P0403-M02301	Leichtschaumstoffplatten # KAPA, Foam-X, Bienfang, Vikufoam
P0403	P0403 Bühnendekoration/Bühnenhintergrund	P0403-M02301-M01301	Leichtschaumstoffplatten # KAPA, Foam-X, Bienfang, Vikufoam; Selbstklebefolie Haltbarkeit 1-3 Jahre weiss
P0403	P0403 Bühnendekoration/Bühnenhintergrund	P0403-M02303	Wellpappe # E, D, B, C, EB, EC, CB
P0403	P0403 Bühnendekoration/Bühnenhintergrund	P0403-M02303-M01301	Wellpappe # E, D, B, C, EB, EC, CB; selbstklebende Vinyfolie - Selbstklebefolie Haltbarkeit 1-3 Jahre weiss
P0404	P0404 Veranstaltungszelte	P0404-M01101	PVC Frontlit
P0404	P0404 Veranstaltungszelte	P0404-M01103	PVC Banner - lichtgesperrt
P0405	P0405 Ankündigungsplakate (für Konzerte, Theater- oder Kino-Aufführungen)	P0405-M01501	Affchenpapier (Blueback-Papier)
P0405	P0405 Ankündigungsplakate (für Konzerte, Theater- oder Kino-Aufführungen)	P0405-M01502	City Light Papier
P0405	P0405 Ankündigungsplakate (für Konzerte, Theater- oder Kino-Aufführungen)	P0405-M01503	Posterpapier stärkeres
P0405	P0405 Ankündigungsplakate (für Konzerte, Theater- oder Kino-Aufführungen)	P0405-M01504	Selbstklebendes Fotopapier

P05xx Beschilderung Visuell-kommunikative Druckprodukte



Produktcode	Produktbezeichnung	P: Produktcode, M: Materialnummer	Material
P0501	P0501 Werbe- und Firmenschilder	P0501-M01102	PVC Backlit
P0501	P0501 Werbe- und Firmenschilder	P0501-M02101	PVC Hartschaumplatte # Ongro, Köma, FOREX, Foamalux, VEKAPLAN-5F, VIKUPOR, SIMOPOR, Paratex, Paradur
P0501	P0501 Werbe- und Firmenschilder	P0501-M02101-M01301	PVC Hartschaumplatte # Ongro, Köma, FOREX, Foamalux, VEKAPLAN-5F, VIKUPOR, SIMOPOR, Paratex, Paradur; Selbstklebefolie Haltbarkeit 1-3 Jahre weiss
P0501	P0501 Werbe- und Firmenschilder	P0501-M02101-M01304	PVC Hartschaumplatte # Ongro, Köma, FOREX, Foamalux, VEKAPLAN-5F, VIKUPOR, SIMOPOR, Paratex, Paradur; Selbstklebefolie Haltbarkeit 5-7 Jahre weiss
P0501	P0501 Werbe- und Firmenschilder	P0501-M02103	Acrylplatte weiss opal # 'Plexi'; PLEXIGLAS, PMMA
P0501	P0501 Werbe- und Firmenschilder	P0501-M02103-M01301	Acrylplatte weiss opal # 'Plexi'; PLEXIGLAS, PMMA; Selbstklebefolie Haltbarkeit 1-3 Jahre weiss
P0501	P0501 Werbe- und Firmenschilder	P0501-M02103-M01304	Acrylplatte weiss opal # 'Plexi'; PLEXIGLAS, PMMA; Selbstklebefolie Haltbarkeit 5-7 Jahre weiss
P0501	P0501 Werbe- und Firmenschilder	P0501-M02104	Acrylplatte transparent wasserklar # 'Plexi'; PLEXIGLAS, PMMA
P0501	P0501 Werbe- und Firmenschilder	P0501-M02104-M01301	Acrylplatte transparent wasserklar # 'Plexi'; PLEXIGLAS, PMMA; Selbstklebefolie Haltbarkeit 1-3 Jahre weiss
P0501	P0501 Werbe- und Firmenschilder	P0501-M02104-M01304	Acrylplatte transparent wasserklar # 'Plexi'; PLEXIGLAS, PMMA; Selbstklebefolie Haltbarkeit 5-7 Jahre weiss
P0501	P0501 Werbe- und Firmenschilder	P0501-M02201	Aluminiumverbundplatten # DIBOND, ALUBOND, DILITE, IBOND
P0501	P0501 Werbe- und Firmenschilder	P0501-M02201-M01301	Aluminiumverbundplatten # DIBOND, ALUBOND, DILITE, IBOND; Selbstklebefolie Haltbarkeit 1-3 Jahre weiss
P0501	P0501 Werbe- und Firmenschilder	P0501-M02201-M01304	Aluminiumverbundplatten # DIBOND, ALUBOND, DILITE, IBOND; Selbstklebefolie Haltbarkeit 5-7 Jahre weiss
P0501	P0501 Werbe- und Firmenschilder	P0501-M02203	Rohaluminium Platten
P0501	P0501 Werbe- und Firmenschilder	P0501-M02203-M01301	Rohaluminium Platten; Selbstklebefolie Haltbarkeit 1-3 Jahre weiss
P0501	P0501 Werbe- und Firmenschilder	P0501-M02203-M01304	Rohaluminium Platten; Selbstklebefolie Haltbarkeit 5-7 Jahre weiss
P0502	P0502 Leuchtschilder	P0502-M01102	PVC Backlit
P0502	P0502 Leuchtschilder	P0502-M02103	Acrylplatte weiss opal # 'Plexi'; PLEXIGLAS, PMMA
P0502	P0502 Leuchtschilder	P0502-M02103-M01301	Acrylplatte weiss opal # 'Plexi'; PLEXIGLAS, PMMA; Selbstklebefolie Haltbarkeit 1-3 Jahre weiss
P0502	P0502 Leuchtschilder	P0502-M02104	Acrylplatte transparent wasserklar # 'Plexi'; PLEXIGLAS, PMMA
P0502	P0502 Leuchtschilder	P0502-M02104-M01301	Acrylplatte transparent wasserklar # 'Plexi'; PLEXIGLAS, PMMA; Selbstklebefolie Haltbarkeit 1-3 Jahre weiss
P0503	P0503 Bautafel	P0503-M02201	Aluminiumverbundplatten # DIBOND, ALUBOND, DILITE, IBOND
P0503	P0503 Bautafel	P0503-M02201-M01301	Aluminiumverbundplatten # DIBOND, ALUBOND, DILITE, IBOND; Selbstklebefolie Haltbarkeit 1-3 Jahre weiss

P05xxx Beschilderung Visuell-kommunikative Druckprodukte

Nachfolge von der letzten Seite ↓



Produktcode	Produktbezeichnung	P: Produktcode, M: Materialnummer	Material
P0503	P0503 Bautafel	P0503-M02203	Rohaluminium Platten
P0503	P0503 Bautafel	P0503-M02203-M01301	Rohaluminium Platten; Selbstklebefolie Haltbarkeit 1-3 Jahre weiss
P0504	P0504 Infotafel und Wegweiser	P0504-M02101	PVC Hartschaumplatte # Ongro, Köma, FOREX, Foamalux, VEKAPLAN-5F, VIKUPOR, SIMOPOR, Paratex, Paradur
P0504	P0504 Infotafel und Wegweiser	P0504-M02101-M01301	PVC Hartschaumplatte # Ongro, Köma, FOREX, Foamalux, VEKAPLAN-5F, VIKUPOR, SIMOPOR, Paratex, Paradur; Selbstklebefolie Haltbarkeit 1-3 Jahre weiss
P0504	P0504 Infotafel und Wegweiser	P0504-M02201	Aluminiumverbundplatten # DIBOND, ALUBOND, DILITE, IBOND
P0504	P0504 Infotafel und Wegweiser	P0504-M02201-M01301	Aluminiumverbundplatten # DIBOND, ALUBOND, DILITE, IBOND; Selbstklebefolie Haltbarkeit 1-3 Jahre weiss
P0504	P0504 Infotafel und Wegweiser	P0504-M02203	Rohaluminium Platten
P0504	P0504 Infotafel und Wegweiser	P0504-M02203-M01301	Rohaluminium Platten; Selbstklebefolie Haltbarkeit 1-3 Jahre weiss
P0505	P0505 Informationssysteme - an Verkehrsknotenpunkten o.ä. (informativ, wegweisend)	P0505-M01301	Selbstklebefolie Haltbarkeit 1-3 Jahre weiss
P0505	P0505 Informationssysteme - an Verkehrsknotenpunkten o.ä. (informativ, wegweisend)	P0505-M02101	PVC Hartschaumplatte # Ongro, Köma, FOREX, Foamalux, VEKAPLAN-5F, VIKUPOR, SIMOPOR, Paratex, Paradur
P0505	P0505 Informationssysteme - an Verkehrsknotenpunkten o.ä. (informativ, wegweisend)	P0505-M02101-M01301	PVC Hartschaumplatte # Ongro, Köma, FOREX, Foamalux, VEKAPLAN-5F, VIKUPOR, SIMOPOR, Paratex, Paradur; Selbstklebefolie Haltbarkeit 1-3 Jahre weiss
P0505	P0505 Informationssysteme - an Verkehrsknotenpunkten o.ä. (informativ, wegweisend)	P0505-M02201	Aluminiumverbundplatten # DIBOND, ALUBOND, DILITE, IBOND
P0505	P0505 Informationssysteme - an Verkehrsknotenpunkten o.ä. (informativ, wegweisend)	P0505-M02201-M01301	Aluminiumverbundplatten # DIBOND, ALUBOND, DILITE, IBOND; Selbstklebefolie Haltbarkeit 1-3 Jahre weiss
P0505	P0505 Informationssysteme - an Verkehrsknotenpunkten o.ä. (informativ, wegweisend)	P0505-M02203	Rohaluminium Platten
P0505	P0505 Informationssysteme - an Verkehrsknotenpunkten o.ä. (informativ, wegweisend)	P0505-M02203-M01301	Rohaluminium Platten; Selbstklebefolie Haltbarkeit 1-3 Jahre weiss
P0506	P0506 Beschilderung für den Einzelhandel, 1-seitig (Schilder, Poster, Banner) zur Preisauszeichnung oder Aktionsausübung bzw. als Informations- und Hinweistafeln	P0506-M01101	PVC Frontlit
P0506	P0506 Beschilderung für den Einzelhandel, 1-seitig (Schilder, Poster, Banner) zur Preisauszeichnung oder Aktionsausübung bzw. als Informations- und Hinweistafeln	P0506-M01103	PVC Banner - lichtgesperrt
P0506	P0506 Beschilderung für den Einzelhandel, 1-seitig (Schilder, Poster, Banner) zur Preisauszeichnung oder Aktionsausübung bzw. als Informations- und Hinweistafeln	P0506-M02101	PVC Hartschaumplatte # Ongro, Köma, FOREX, Foamalux, VEKAPLAN-5F, VIKUPOR, SIMOPOR, Paratex, Paradur
P0506	P0506 Beschilderung für den Einzelhandel, 1-seitig (Schilder, Poster, Banner) zur Preisauszeichnung oder Aktionsausübung bzw. als Informations- und Hinweistafeln	P0506-M02101-M01301	PVC Hartschaumplatte # Ongro, Köma, FOREX, Foamalux, VEKAPLAN-5F, VIKUPOR, SIMOPOR, Paratex, Paradur; Selbstklebefolie Haltbarkeit 1-3 Jahre weiss
P0506	P0506 Beschilderung für den Einzelhandel, 1-seitig (Schilder, Poster, Banner) zur Preisauszeichnung oder Aktionsausübung bzw. als Informations- und Hinweistafeln	P0506-M02106	Polystyrol extrudierte Hartschaumplatte # Stadur
P0506	P0506 Beschilderung für den Einzelhandel, 1-seitig (Schilder, Poster, Banner) zur Preisauszeichnung oder Aktionsausübung bzw. als Informations- und Hinweistafeln	P0506-M02106-M01301	Polystyrol extrudierte Hartschaumplatte # Stadur; Selbstklebefolie Haltbarkeit 1-3 Jahre weiss
P0507	P0507 Beschilderung für den Einzelhandel, 2-seitig (Schilder, Poster, Banner) zur Preisauszeichnung oder Aktionsausübung bzw. als Informations- und Hinweistafeln	P0507-M01103	PVC Banner - lichtgesperrt
P0507	P0507 Beschilderung für den Einzelhandel, 2-seitig (Schilder, Poster, Banner) zur Preisauszeichnung oder Aktionsausübung bzw. als Informations- und Hinweistafeln	P0507-M02101	PVC Hartschaumplatte # Ongro, Köma, FOREX, Foamalux, VEKAPLAN-5F, VIKUPOR, SIMOPOR, Paratex, Paradur
P0507	P0507 Beschilderung für den Einzelhandel, 2-seitig (Schilder, Poster, Banner) zur Preisauszeichnung oder Aktionsausübung bzw. als Informations- und Hinweistafeln	P0507-M02101-M01301	PVC Hartschaumplatte # Ongro, Köma, FOREX, Foamalux, VEKAPLAN-5F, VIKUPOR, SIMOPOR, Paratex, Paradur; Selbstklebefolie Haltbarkeit 1-3 Jahre weiss
P0507	P0507 Beschilderung für den Einzelhandel, 2-seitig (Schilder, Poster, Banner) zur Preisauszeichnung oder Aktionsausübung bzw. als Informations- und Hinweistafeln	P0507-M02106	Polystyrol extrudierte Hartschaumplatte # Stadur
P0507	P0507 Beschilderung für den Einzelhandel, 2-seitig (Schilder, Poster, Banner) zur Preisauszeichnung oder Aktionsausübung bzw. als Informations- und Hinweistafeln	P0507-M02106-M01301	Polystyrol extrudierte Hartschaumplatte # Stadur; Selbstklebefolie Haltbarkeit 1-3 Jahre weiss

P06xx Textilfahnen Visuell-kommunikative Druckprodukte



Produktcode	Produktbezeichnung	P: Produktcode, M: Materialnummer	Material
P0601	Fahnenstoff Polyester	P0601-M01401	Fahnenstoff Polyester
P0601	Airtrikot # Lochfliet	P0601-M01404	Airtrikot # Lochfliet
P0601	Spinnaker	P0601-M01406	Spinnaker
P0602	Fahnenstoff Polyester	P0602-M01401	Fahnenstoff Polyester
P0602	Airtrikot # Lochfliet	P0602-M01404	Airtrikot # Lochfliet
P0602	Spinnaker	P0602-M01406	Spinnaker
P0603	PVC Banner - lichtgesperrt	P0603-M01103	PVC Banner - lichtgesperrt
P0603	Fahnenstoff Polyester	P0603-M01401	Fahnenstoff Polyester
P0603	Display-Textil leicht	P0603-M01402	Display-Textil leicht
P0604	PVC Banner - lichtgesperrt	P0604-M01103	PVC Banner - lichtgesperrt
P0604	Fahnenstoff Polyester	P0604-M01401	Fahnenstoff Polyester
P0605	Sonnenschirmstoffe & aufblasbare Textilien	P0605-M01408	Sonnenschirmstoffe & aufblasbare Textilien

P07xx Roll-Up, Pop-Up, Werbedisplays Visuell-kommunikative Druckprodukte



Produktcode	Produktbezeichnung	P: Produktcode, M: Materialnummer	Material
P0701	Roll-Up	P0701-M01107	Polypropylen Banner
P0702	Pop-Up	P0702-M01603	PVC Film Pop-Up weiss
P0703	X-Banner	P0703-M01103	PVC Banner - lichtgesperrt
P0704	L-Banner	P0704-M01103	PVC Banner - lichtgesperrt

P08xx Verpackungstechnologie Visuell-kommunikative Druckprodukte



Produktcode	Produktbezeichnung	P: Produktcode, M: Materialnummer	Material
P0801	Versandschachtel	P0801-M02303	Wellpappe # E, D, B, C, EB, EC, CB
P0802	Faltschachtel	P0802-M02110	Polypropylen Platte # Akylite/Akyplac/Akyprint, Cartonplast, VIKUPROP
P0802	Faltschachtel	P0802-M02303	Wellpappe # E, D, B, C, EB, EC, CB
P0802	Faltschachtel	P0802-M02303-M01301	Wellpappe # E, D, B, C, EB, EC, CB; Selbstklebefolie Haltbarkeit 1-3 Jahre weiss
P0803	Sonderverpackungen	P0803-M02110	Polypropylen Platte # Akylite/Akyplac/Akyprint, Cartonplast, VIKUPROP
P0803	Sonderverpackungen	P0803-M02110-M01301	Polypropylen Platte # Akylite/Akyplac/Akyprint, Cartonplast, VIKUPROP; Selbstklebefolie Haltbarkeit 1-3 Jahre weiss
P0803	Sonderverpackungen	P0803-M02302	Vollpappe
P0803	Sonderverpackungen	P0803-M02302-M01301	Vollpappe; Selbstklebefolie Haltbarkeit 1-3 Jahre weiss
P0803	Sonderverpackungen	P0803-M02303	Wellpappe # E, D, B, C, EB, EC, CB
P0803	Sonderverpackungen	P0803-M02303-M01301	Wellpappe # E, D, B, C, EB, EC, CB; Selbstklebefolie Haltbarkeit 1-3 Jahre weiss

Kapitel 9.3 **Konfektion – Zubehör**
Visuell-kommunikative Druckprodukte

Alu-Kederschiene

Zur Errichtung einer Großflächenwerbung (Fassadenverkleidung o. ä.) ist die Kederschiene ein unabdingbares Montageelement. Die Kederschiene ist Teil des Befestigungs-/Spannmechanismus in die der am Druck befestigte Keder eingeführt wird.

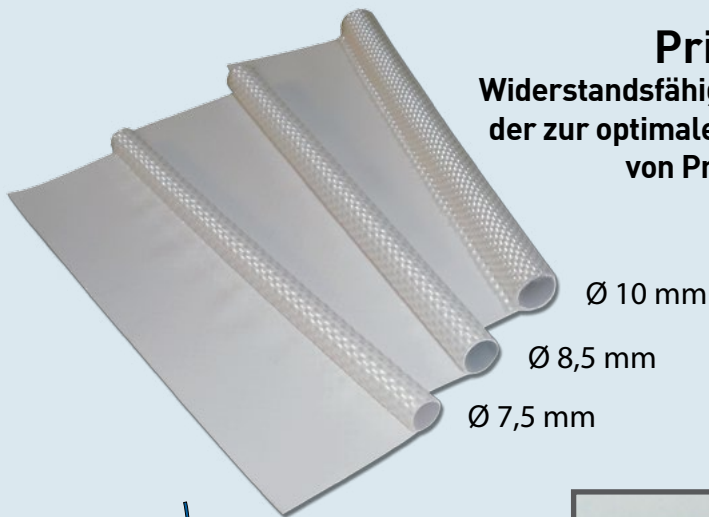
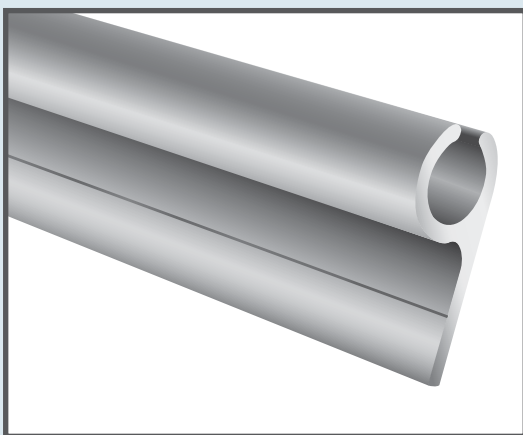
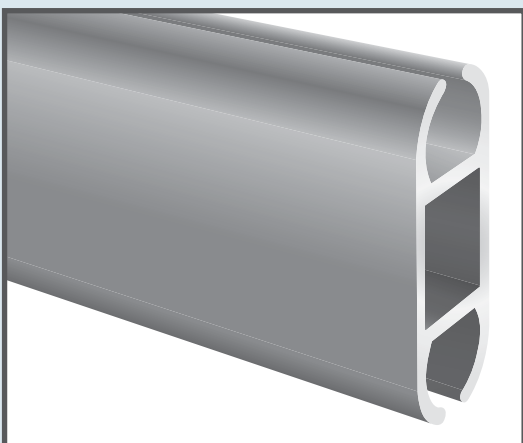

Print-Keder
 Widerstandsfähiger Silikonkeder zur optimalen Verbindung von Print und Profil.

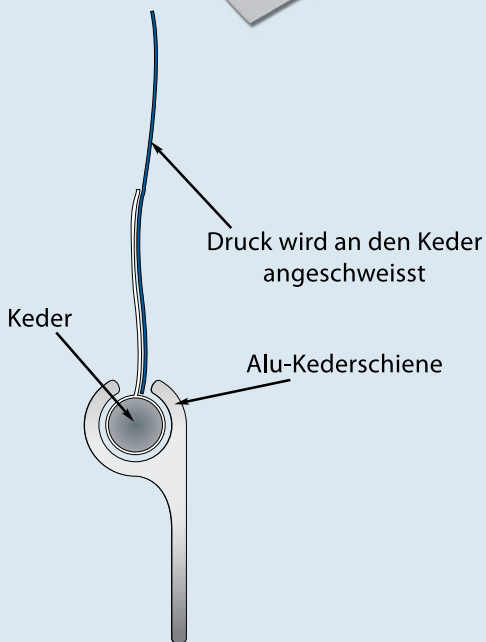

Ösen
 für Banner und
 Textildrucke

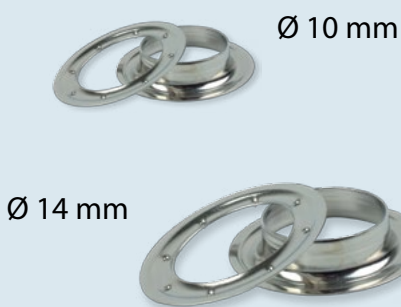

Befestigungselemente für ein Banner

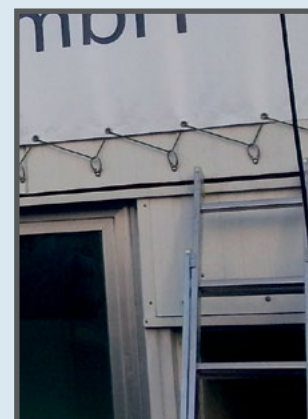
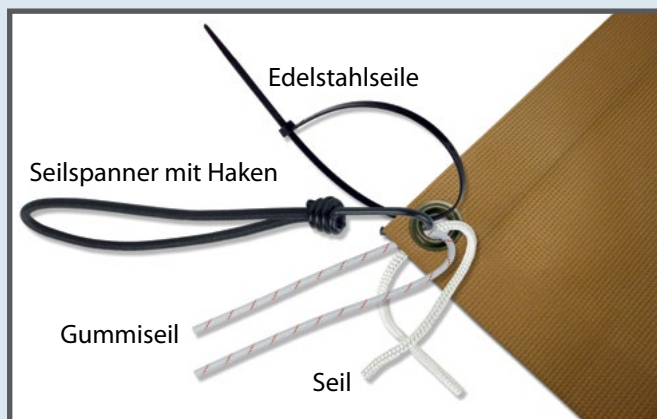



Verstärkungsband

Eine Verstärkung mittels Gurtband ist bei starker Inanspruchnahme von Mesh- und Textil-Bannern zu empfehlen. Das 5 cm breite, reißfeste und steife Band wird an den Rändern des Banners angeschweißt (Randverstärkung). Man vermeidet damit ein Ausreißen der Ösen und gleichzeitig erhöht man die Flächenstabilität des Banners.



Verstärkungsbänder für Fahnen



Klettbandstreifen mit doppelseitigem Klebeband

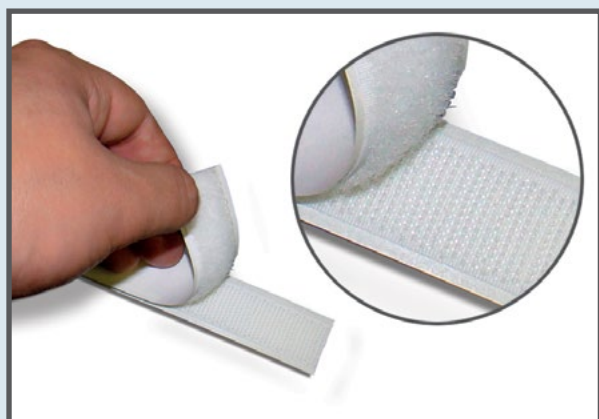

Karabiner für Fahnen



D-Ringe für Fahnen



Doppelseitige Klebebänder



Feststellschrauben aus Kunststoff zur Verbindung von Display-Elementen

Viking-Schrauben



Buchbinder-schrauben



Kapitel 9.4 **Druckformate (Standards)**
Visuell-kommunikative Druckprodukte

ISO/DIN-Bezeichnungen und Formate

A-Formate

A 0	841	×	1189	mm
A 1	594	×	841	mm
A 2	420	×	594	mm
A 3	297	×	420	mm
A 4	210	×	297	mm
A 5	148	×	210	mm
A 6	105	×	148	mm

B-Formate

B 0	1000	×	1414	mm
B 1	707	×	1000	mm
B 2	500	×	707	mm
B 3	353	×	500	mm
B 4	250	×	353	mm
B 5	176	×	250	mm
B 6	125	×	176	mm

C-Formate (seltener gebraucht)

C 0	917	×	1297	mm
C 1	648	×	917	mm
C 2	458	×	648	mm
C 3	324	×	458	mm
C 4	229	×	324	mm
C 5	162	×	229	mm
C 6	114	×	162	mm

Standard-Plakatformate und Plakatbezeichnungen in Österreich und Deutschland

1-Bogen-Plakat	590	×	840	mm	16-Bogen-Plakat	3360	×	2380	mm
2-Bogen-Plakat	840	×	1190	mm	18-Bogen-Plakat	3570	×	2520	mm
4-Bogen-Plakat	1190	×	1680	mm	24-Bogen-Plakat	5040	×	2380	mm
6-Bogen-Plakat	1190	×	2520	mm	32-Bogen-Plakat	6720	×	2380	mm
8-Bogen-Plakat	1680	×	2380	mm	48-Bogen-Plakat	10080	×	2380	mm

City Light-Plakate (für Leuchtkasten)

1185 x 1750 mm (Sichtformat: 1170 x 1710)

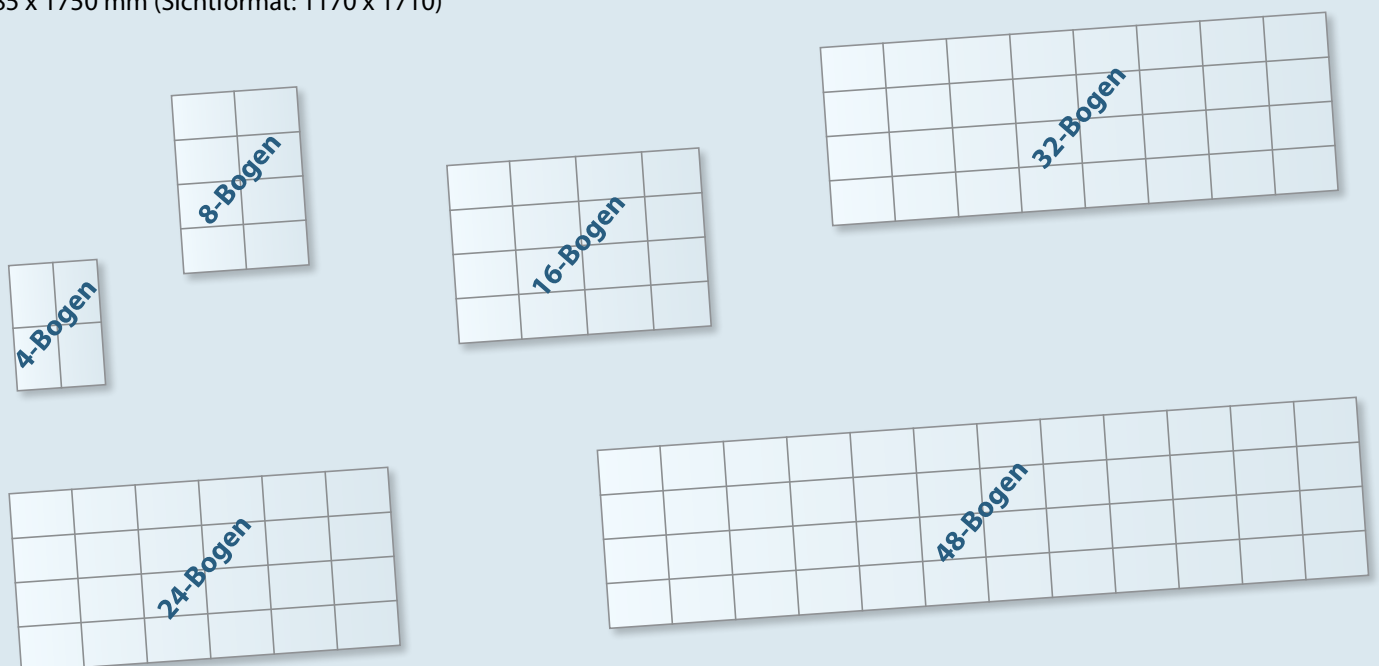

Kapitel 9.5 Drucktinten Typen und Eigenschaften



Zusammensetzung der Drucktinten

Drucktinten bestehen aus extrem fein verteilten Pigmenten, Bindemitteln und Hilfsstoffen.

1. Die **Pigmente** bestimmen das Wesen der Farbe. Eigenschaften wie Farbkraft, Reinheit, Lichtechtheit, Deckkraft und Transparenz.
2. Das **Bindemittel** ist die Trägersubstanz für das Pigment. Es umhüllt das Pigment und sorgt so für die Haftung auf dem Bedruckstoff. Bindemittel bestimmen auch die Viskosität der Druckfarbe.
3. **Hilfsstoffe** beeinflussen die Trocknung, Hautbildung, das Abliegeverhalten und die Scheuerfestigkeit.

Tintentypen, Trocknungsmechanismen:

Tinte auf Lösungsmittelbasis:

Die Lösemitteltinten basieren auf Lactaten oder Ethylen (Butoxyethylacetat), weiters auf Surfactants, Bindemittel (Polymeres Vinylacetat) und Pigmente. Sie bieten höchste Anhaftung auf den meisten Materialien und eine enorme Beständigkeit gegen UV-Licht und Witterung, auch ohne Veredelung.

Die eingesetzten Pigmente sind hochstabil und ermöglichen somit einen uneingeschränkten Einsatz im Außenbereich und haften auf sämtlichen Medien. Sie bieten sehr vielseitige und umfangreiche Anwendungsmöglichkeiten und werden beim Druck auf Rollenmedien wie PVC-Planen und Netze, Selbstklebfolien und Papier angewendet.

Tinte auf Wasserbasis:

Mit diesen Tinten ist eine sehr gute Druckqualität möglich, da sie ein großes Farbspektrum bieten. Sie werden hauptsächlich im Textilbereich verwendet.

Latex -Tinte:

Die auf Wasser basierende Latex-Tinte ist in Punkto Qualität und Flexibilität mit auf Lösungsmitteln basierenden Tinten vergleichbar, weist aber eine eindeutig geringere Umweltbelastung auf. Die Tinten werden daher nicht als gefährlicher Abfall eingestuft und sind zudem nicht entflamm- oder brennbar.

UV-härtende Tinte

UV-Härtung bedeutet ein sofortiges trocknen. Die Tinte trocknet durch den Einsatz von UV-Strahlern, die nach oder gleichzeitig mit den Druckköpfen über das zu bedruckende Material geführt werden. UV-härtende Tinte wird in erster Linie beim Direktdruck verwendet. Flexible Medien, wie z.B. Papier oder Folien, PVC-Planen, bis hin zu starren Substraten wie Wellpappe, Plexiglas oder Hartschaumplatten kann man damit bedrucken, die Einsatzmöglichkeiten sind breit gefächert.

*Die Druckqualität hängt im großen Maße von der Auswahl der richtigen Tinte ab. Aus diesem Grund verwendet die **BIGPRINT GRUPPE** stets stabile und hohe Farb-echtheit garantierende sowie dem Druckträger angepasste Tinten.*

Wir freuen uns auf Ihre Anfrage und unterstützen Sie gerne bei der Entscheidungsfindung!

zukunftsweisende Lösungen ...
... wettbewerbsfähige Preise ...
... ausgezeichnete Qualität ...



Die ständigen Veränderungen am Markt der visuell-kommunikativen Druckprodukte erfordern von uns erhöhte Aufmerksamkeit und Weitblick. Unsere Kunden können aber sicher sein, dass wir für Produktneuheiten oder Trends die richtigen Mittel bereits parat haben und die zielführenden Wege kennen, bevor ihrerseits überhaupt erst der Bedarf danach entsteht.

Ich persönlich halte es ganz einfach für wichtig, dass wir nicht nur fachlich auf dem neuesten Stand sind, sondern dass wir immer auch zukunftsweisende Lösungen aus erster Hand anbieten, all das selbstverständlich zu wettbewerbsfähigen Preisen und in ausgezeichneter Qualität.

Agnes Barabits
Kundendienstleiter

GROSSFORMATIGE
VISUELL-KOMMUNIKATIVE
DRUCK- UND DISPLAY
PRODUKTE

GROSSFORMATIGE
VISUELL-KOMMUNIKATIVE
DRUCK- UND DISPLAY
PRODUKTE

GROSSFORMATIGE
VISUELL-KOMMUNIKATIVE
DRUCK- UND DISPLAY
PRODUKTE

GROSSFORMATIGE
VISUELL-KOMMUNIKATIVE
DRUCK- UND DISPLAY
PRODUKTE

GROSSFORMATIGE
VISUELL-KOMMUNIKATIVE
DRUCK- UND DISPLAY
PRODUKTE

GROSSFORMATIGE
VISUELL-KOMMUNIKATIVE
DRUCK- UND DISPLAY
PRODUKTE

GROSSFORMATIGE
VISUELL-KOMMUNIKATIVE
DRUCK- UND DISPLAY
PRODUKTE

GROSSFORMATIGE
VISUELL-KOMMUNIKATIVE
DRUCK- UND DISPLAY
PRODUKTE

GROSSFORMATIGE
VISUELL-KOMMUNIKATIVE
DRUCK- UND DISPLAY
PRODUKTE

GROSSFORMATIGE
VISUELL-KOMMUNIKATIVE
DRUCK- UND DISPLAY
PRODUKTE

GROSSFORMATIGE
VISUELL-KOMMUNIKATIVE
DRUCK- UND DISPLAY
PRODUKTE

GROSSFORMATIGE
VISUELL-KOMMUNIKATIVE
DRUCK- UND DISPLAY
PRODUKTE

GROSSFORMATIGE
VISUELL-KOMMUNIKATIVE
DRUCK- UND DISPLAY
PRODUKTE

GROSSFORMATIGE
VISUELL-KOMMUNIKATIVE
DRUCK- UND DISPLAY
PRODUKTE

GROSSFORMATIGE
VISUELL-KOMMUNIKATIVE
DRUCK- UND DISPLAY
PRODUKTE

GROSSFORMATIGE
VISUELL-KOMMUNIKATIVE
DRUCK- UND DISPLAY
PRODUKTE

GROSSFORMATIGE
VISUELL-KOMMUNIKATIVE
DRUCK- UND DISPLAY
PRODUKTE

GROSSFORMATIGE
VISUELL-KOMMUNIKATIVE
DRUCK- UND DISPLAY
PRODUKTE



Sehr geehrter Partner!

Sie halten den BIGPRINT Produktkatalog in Händen, dieser zeigt unser Leistungsspektrum, unser visuell-kommunikatives Produktionsportfolio, gegliedert in 8 Anwendungsbereiche. Mehr als 80 unterschiedliche Druckprodukte inklusive ausführlicher Beschreibung zu den angewandten Technologien und Grundmaterialien sollen Ihnen dabei behilflich sein, das für Ihren individuellen Bedarf, für Ihre speziellen Marketing-Aktivitäten passende Werbemittel auszuwählen. Die von BIGPRINT erzeugten visuell-kommunikativen Produkte - ob in Standardversion oder in ganz spezieller, einzigartiger Ausführung – gelten seit mehr als 15 Jahren als wesentliche Marketing-Tools zur Realisierung von Vertriebszielen! ... und das wird zukünftig auch noch so sein!

BIGPRINT
the BIG print company

H-1097 Budapest Hidepito Str. 8-10
Tel: +36 1 464 0800 Fax: +36 1 464 0809
www.bigprint.eu